



P50 LABEL PRINTER MANUAL

CONTENTS

01 Packing List	01
02 Introduction	02
03 Getting Started	05
04 Install and Setup Marklife APP	08
05 Create and Print your own label	12
06 Marklife APP Features	20
07 Trouble Shooting Guide	21
08 Print head/Rubber-covered roll cleaning	23
09 Warning	24
10 Notes	25
11 Warranty	26

1

PACKING LIST



Printer*1



Type C cable*1



Use Manual * 1

(includes instructions, warranties and certificate)

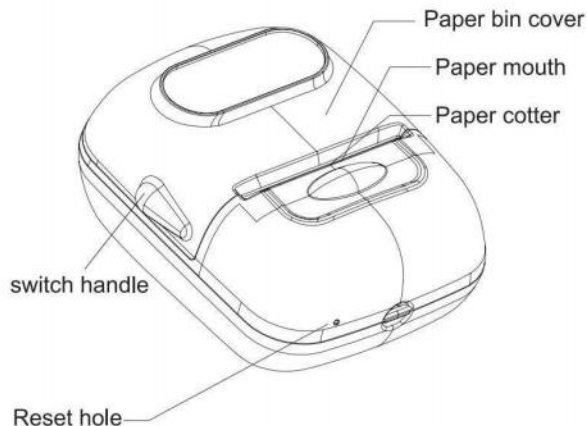

Basic parameters

Product Model: P50

Printing width: 20mm~50mm

Print accuracy: 203DPI

Bluetooth: 4.0

Battery capacity: 1200mAh

Charging time: less than 3 hours

Battery life: continuous printing length greater than 150 meters

Battery lifespan: charge and discharge times: more than 500 times

Printing life: more than 50km;

This label maker is only suitable for printing thermal label paper. For better printing quality, it is recommended to use label paper from our shop.

If the label maker is not used for a long time, in order to ensure the battery life, it needs to be charged regularly.

The print head needs to be cleaned with alcohol cotton for a long time;

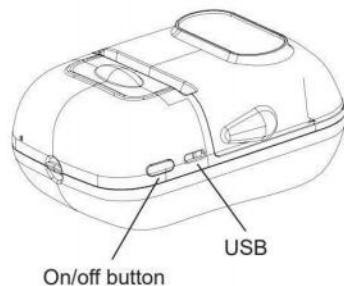

Note: Consumers shall use the power adapter that has obtained China Compulsory Certification and meet the standard requirements.

On/Off button

Turn on P50 label maker: Press and hold the On/Off button until the button green light appears.

Label calibration: Press the On/Off button twice in quick succession the P50 label maker will come out with a label for label calibration.

Turn off P50 label maker: Press and hold the On/Off button until the button light is off.

The P50 label maker power off automatically if you do not use it for 20 minutes.

Light status description

Green light: Fully charged / In normal use status.

Red light: Charging /Paper shortage/Overheat/Cover opening

Red light Flashing: Low Power, Low battery will cause unclear printing, please charge it in time.

Orange light: Firmware is upgrading. Just wait till firmware upgrading is finished and restart.

Blue light: Bluetooth is connected and in normal use status.

Blue light Flashing: Bluetooth is not connected.

Step 1: Put in labels

1. Open the cover of the paper bin by holding the switch handles and lifting the lid upwards.
2. Take out the spool and take off the movable plate. Load the paper on the spool, put the movable plate back, and adjust its suitable size, make sure the movable plate is fixed to avoid printing distortion.
3. Make sure the sticker side is facing down while Loading the paper, Close the cover with some paper left outside of the cutter.
4. Turn on: Press and hold the On/Off button until the button a green light appears.

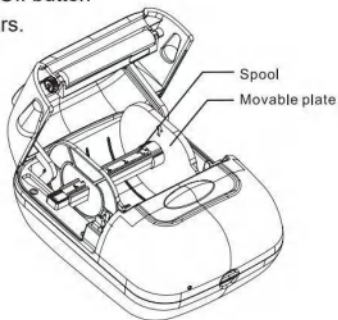

Check paper loading in paper bin.

The machine detector is on the right that the paper needs to be placed on the far right.

For gap paper, the paper shaft needs to be installed, the baffle moves to clamp the paper roll, the paper can be detected, printer indicator light turns green.



Label printing side need next to the print head is the correct way to load paper.

6



1. Take the reel out in its entirety, with the label roll next to the right side fence.
2. The reel is installed along the groove of the left baffle, and the left baffle moves to the right forcefully to clamp the paper tightly and put it into the machine.
3. The correct installation is shown in Figure 3. The sharp parts on both sides of the baffle face forward, and pay attention to the prompt that this side is facing upward on the right baffle.

Continuous paper installation, the support bar directly out of the paper. Just put it in.
Print face down.



7

4 INSTALL AND SETUP MARKLIFE APP

APP Download

For Apple phones, please search for "Marklife" in the Apple App Store to download the APP.

For Android phones, please search "Marklife" in Google Play to get it.

Search "Marklife" in the App Store



APP Installation

To install and set up the Marklife APP, just follow the on-screen instructions that step you through the setup process, including access rights settings for support.

APP Bluetooth connectivity, custom label storage, and local custom text printing function.

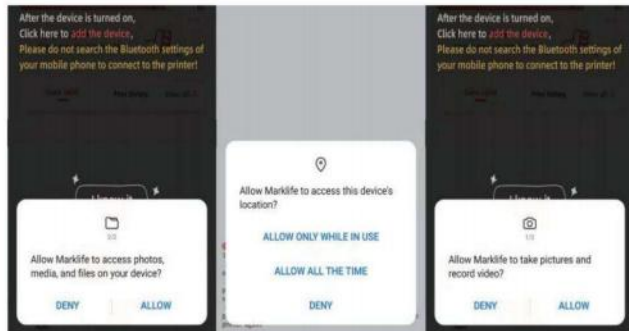

Bluetooth connection

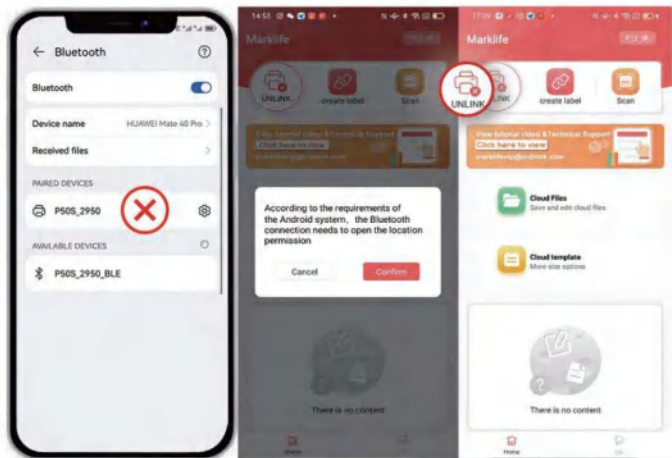

The Bluetooth of the cell-phone setting cannot be connected!

Note: The mobile phone needs to turn on the bluetooth function to search for the bluetooth number of the label printer in the APP (the bluetooth permission of the mobile phone is equal to the bridge between the mobile phone and the printer)

Please agree to the location permission, so that when the mobile phone searches for the label printer, it can find the Bluetooth of the printer and connect normally. This is a requirement of the android system. As long as the Bluetooth electronic product is connected, the location permission must be required, otherwise the mobile phone will not be able to find the Bluetooth electronic product.

Connect P50 to APP

- Turn on your label maker: Press and hold the On/Off button until the button green light appears.
- Turn on Bluetooth on your phone.
- Open the Marklife APP.
- Click Visitor Mode, our APP supports visitor mode, which means you can use the app without registering. You can also register or log in through a third-party account.
- Click the "Unconnected" button, find your P50 label maker name, and click to Connect it.

NOTE: Please make sure to connect the device from the app side. It will be failed if you connect from the phone Bluetooth section.

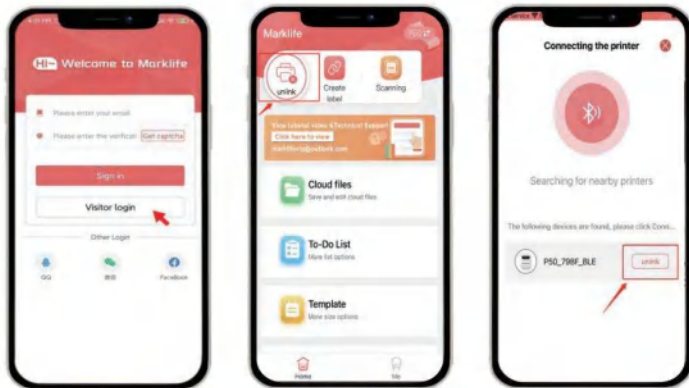

5

CREATE AND PRINT YOUR OWN LABEL

Follow these steps to print out the labels you want:

- Go to Create label>Select Label Type>Gap Label>Quick size selection>Text, and edit your label content following the guidelines below.
- After you finish the content design, click Print>Check the preview page>Print.

NOTE:

- Label calibration needs to be done each time the bin is opened before printing, otherwise the label content will be printed off-set.
- Make sure to select the corresponding label paper type and size before printing. Selecting an inappropriate paper type and size may result in printing errors or wasted paper.

P50 Label Maker comes with a roll of Gap Label, size 40*30mm.

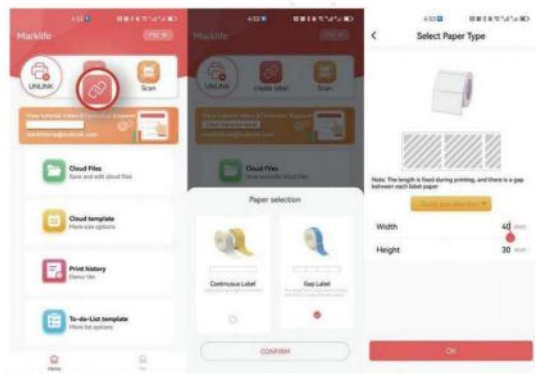

If you use unofficial gap paper, on the home page of the APP, Click "Creat Label"-"Gap label"-"Confirm"-"Setting

For continuous paper. On the home page of the APP,Click"Creat Label"->"Continuous paper"->"Setting width"->"Creat"->"Text"->"Edit"->"Print"



APP Scan To Get Template

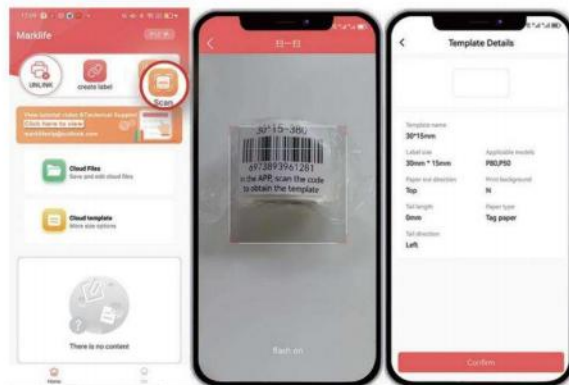

For gap paper, click the "Scan" of the APP to read the barcode identification template on the label, enter the editing page to edit the content and print.

Double click "Double click Edit" to edit your text you can drag the text box to adjust the text location. Choose the text size, font, and left and right alignment, or directly drag the text box to complete the adjustment of the text position. You can also add some stickers, Graffiti, Dates, Lines, Shapes, and Numbers. P50 label machine also supports printing pictures, Excel, Code, QR code, and OCR.

After finishing the text font settings, click Print to enter the print preview page. On the print preview page, you can add the number of copies to be printed at one time and the direction of printing, we recommend the default print direction.

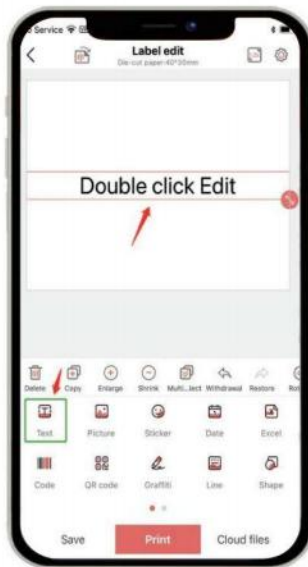

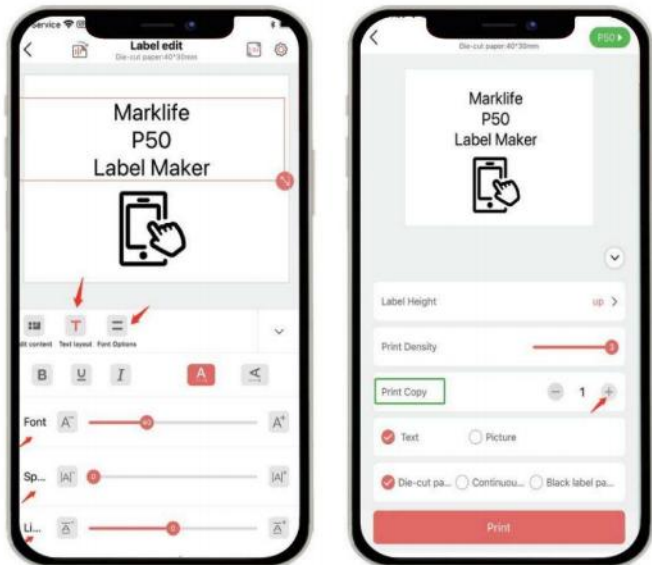

After the printing is completed, tear off the label starting from one side of the label to the other side, which is easier and more labor-saving.



6 MARKLIFE APP FEATURES

Label content editing

- Marklife APP supports bold font, italic, line spacing, and word spacing adjustment. Even support adding pictures of text type or sketch type, borders, stickers, dates, QR codes generated by the label maker, graffiti, and consecutive serial numbers.
- This printer supports photos & sketches printing.
- You can use the excel importing function after login in.

Cloud Template

You can also find a template from "cloud template" with the same size and the same appearance as the label you're using to create a label. If you choose a template that does not match the size and the appearance of the label you are using, it will result in a failed print.

7 TROUBLE SHOOTING GUIDE

If your problem is not found in the table below, you can shut down and reboot to try again.

Any questions, welcome to send an email to us, we will be happy to serve you!

Category	Item NO.	Question	Answer (Possible causes and solutions)
Abnormal light Display	1	Why does it show a red light?	a. Paper shortage: Replace the label ; b. Overheat: Turn off the printer and wait for it to cool down before using it again.
	2	Why is the red light flashing?	Low Power:Charge the printer
	3	Why does it show an orange light?	Debugging mode has been entered: Shut down and then restart.
Bluetooth	4	Why does the printer connect fail	A.Please connect it from the " Marklife" App, not from the Phone Bluetooth section. B.Cell phone Bluetooth is not open, open the Bluetooth. C.Printer Bluetooth failure when the red light flashes rapidly, refer to item 2. D. Printer Bluetooth is occupied by another cell phones. E.The Android mobile APP needs to obtain location permission before it can search for nearby printers.
Label Calibration	5	How to do Label Calibration	a.Turn on the label maker, press the On/Off button twice in quick succession, the a label maker will come out with a label for the label Calibration. b.The calibration is OK if the end of the label is right next to the label exit, if only part of the label comes out, please press the button again for re-calibration.

Category	Item NO.	Question	Answer (Possible causes and solutions)
Print Fail	6	Why is the printed label blank	a.The printing paper is placed upside down. Replace the paper in the correct orientation b.Paper issue: Replace another label paper, do label calibration and print
	7	Why the printing is blurry and incomplete	a. Low Power. the red light is flashing: Charge the printer. b. Didn' t do label calibration before printing Do label calibration and print again. c.Poor quality printing paper, replace a new roll of labels. Print head issue: Check whether there is any done on the print head. If it is, wipe and clean the print head with an alcohol swab In the shutdown state.
	8	Why is the printed content not centered?	a.Not calibrate the label before printing: calibrate it before starting to print. b.The model setting of the printer in the APP does not match the printer used, reselect the model. c. If the label size set in the APP does not match the actual label, reset the size, and try printing again. d.Confirm whether the font is too large beyond the printing range, adjust the font size, and try again.
Stop Printing	9	Why did the printer suddenly stop printing	In order to ensure the reliability of the printer, the printer is designed with various self-protection, including"out of paper", "paper bin open", "low power", etc. Please deal with the the situation according to the related solution.

If any issue below happens, please clean the print head/Rubber-covered roll :

- Blurry printing
- Loud noise when feeding the paper
- There is glue residue or dust sticking to the printhead.

Cleaning procedures:

1. Turn off the printer,
2. Wait for the roll to cool off completely after printing. Open the cover and find the printhead;
3. Clean the dust or smudge with an alcoholic cotton ball (drained) or exclusive printer cleaning pen (needs to be purchased).
4. Wait 5-10 minutes to make sure the alcohol has been volatilized before turning on the printer.

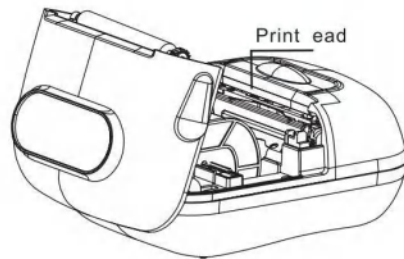

- 1) Please make sure there is no debris in the paper bin before use, otherwise, the print head may be damaged during printing. If there is any dirt, please clean the paper bin and print the head with alcohol.
- 2) Please turn off the power immediately when the label maker is go wrong.
- 3) There is a complex circuit inside the label maker and please do not disassemble the label maker yourself.
- 4) Please do not squeeze, mechanical vibration, shaking the label maker.
- 5) Do not use the label maker near flammable materials such as gas stations and fuel depots.
- 6) Please charge the battery in a cool, ventilated room. Do not expose the label maker and USB cable to high temperatures, high humidity or put them in water to avoid short circuits, causing the battery to heat up, smoke, deformation, damage, or even an explosion. If the label maker and USB cable are connected to melt to water or other liquids, disconnect the power immediately. When you find that the label maker or power adapter smoke or smell, please unplug the power adapter immediately and pay attention to avoid being burned.
- 7) Do not disassemble or modify the label maker, and strictly forbid charging with a damaged power cord, otherwise it will lead to electric shock, fire, and label maker damage.

- 1) Please keep this product and accessories in a safe place out of the reach of children to prevent danger.
- 2) Please do not disassemble the printer by yourself. When the the machine is printing, please do not open the paper bin cover.
After printing is finished, the print head is still in a high temperature state, please do not touch it to avoid burns.
- 3) When charging the printer and power adapter should be placed in room temperature ventilation.
- 4) Please use a clean soft cloth to gently sassafra printer, prohibit the use of dissolved substances, with corrosive chemicals and cleaning agents, such as benzene, thinner.
- 5) Make the power adapter, please make sure that the printer powered off. Too high an ambient temperature or too low an ambient temperature will result in lower print quality.
- 6) Contact after-sales customer service when the battery cannot meet the performance requirements.
- 7) Please use our original printing paper, otherwise it may lead to poor print quality or even damage the printer.
- 8) The time of printing last on thermal paper is related to the quality of the thermal printing paper.
- 9) If you want to print receipts for long-term preservation, please Use long-lasting thermal printing paper.
- 10) If you use a power adapter to supply power, you should purchase a power adapter that has obtained CCC certification to meet the standard requirements.

From the date of purchase, this product print head warranty is 3 months, the rest of the parts warranty is 12 months.

Warranty service is not available for the following cases during the warranty period.

- 1) Out of warranty.
- 2) Unauthorized disassembly and repair or unauthorized modification.
- 3) Damage or scratches caused by man-made and other force.
- 4) Damage caused by accident, or use of other branded components or low quality consumables.
- 5) Printer failure or damage due to incorrect installation and use.
- 6) Printer failure or damage caused by the use of the product in a working environment not specified by the product.
- 7) Printer failure or damage due to improper use (beyond workload, etc.) or maintenance (moisture, etc.).

 MARCA VIDA



MANUAL DE IMPRESORA DE ETIQUETAS P50

CONTENIDO

01 Lista de embalaje	01
02 Introducción	02
03 Primeros pasos	05
04 Instalar y configurar la aplicación Marklife	08
05 Crea e imprime tu propia etiqueta	12
06 Características de la aplicación Marklife	20
07 Guía de resolución de problemas	21
08 Limpieza del cabezal de impresión/rollo cubierto de goma	22
09 Advertencia	24
10 notas	25
11 Garantía	26

1 LISTA DE EMBALAJE



Impresora*1



Cable tipo C*1



Manual de uso * 1

(incluye instrucciones, garantías y certificado)

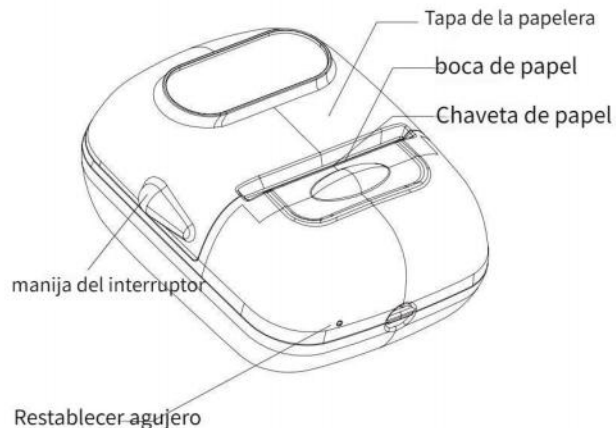

Parametros basicos

Modelo de producto: P50

Ancho de impresión: 20 mm ~ 50 mm

Precisión de impresión: 203DPI

Bluetooth: 4,0

Capacidad de la batería: 1200 mAh

Tiempo de carga: menos de 3 horas

Duración de la batería: longitud de impresión continua superior a 150 metros

Vida útil de la batería: tiempos de carga y descarga: más de 500 veces
Vida de impresión: más de 50 km;

Esta rotuladora solo es adecuada para imprimir papel de etiquetas térmico. Para una mejor calidad de impresión, se recomienda utilizar papel de etiquetas de nuestra tienda.

Si la rotuladora no se utiliza durante

un período prolongado, para garantizar la duración

de la batería, es necesario cargarla periódicamente. El cabezal de impresión debe limpiarse con algodón con alcohol durante mucho tiempo.



Nota: Los consumidores deberán utilizar el adaptador de corriente que viene con el producto. Este producto cumple con los requisitos estándar de certificación y cumplimiento de China Obligatorio.

Boton de encendido / apagado

Encienda el fabricante de etiquetas P50: Mantenga presionado el botón de encendido/apagado hasta que el Aparece la luz verde del botón.

Calibración de etiquetas: presione el botón Encendido/Apagado dos veces en rápida sucesión y la rotuladora P50 mostrará una etiqueta para calibrar la etiqueta.

Apague la etiquetadora P50: Mantenga presionado el botón de encendido/apagado hasta que la luz del botón se apague.

La rotuladora P50 se apaga automáticamente si no la utiliza durante 20 minutos.

Descripción del estado de la luz

Luz verde: Completamente cargada/En estado de uso normal

Luz roja: Cargando/Escasez de papel/Sobrecalentamiento/Apertura de cubierta

Luz roja intermitente: baja potencia, la batería baja provocará una impresión poco clara, cárguela a tiempo.

Luz naranja: el firmware se está actualizando. Simplemente espere hasta que finalice la actualización del firmware y reinicie.

Luz azul: Bluetooth está conectado y en estado de uso normal

Luz azul parpadeante: Bluetooth no está conectado

3 EMPEZANDO

Paso 1: coloque etiquetas

1. Abra la tapa de la papelera sujetando las manijas del interruptor y levantando la tapa hacia arriba.

2. Saque el carrete y retire la placa móvil. Cargue el papel en el carrete, vuelva a colocar la placa móvil y ajuste su tamaño adecuado. Asegúrese de que la placa móvil esté fija para evitar distorsiones en la impresión.

3. Asegúrese de que el lado adhesivo quede hacia abajo mientras carga el papel. Cierre la cubierta dejando algo de papel fuera del cortador.

4. Encender: Mantenga presionado el botón de encendido/apagado hasta que aparezca una luz verde en el botón.



El detector de la máquina está a la derecha y el papel debe colocarse en el extremo derecho.

Para papel con espacios, es necesario instalar el eje del papel, el deflector se mueve para sujetar

Cuando se retira el rollo de papel, se puede detectar el papel. La luz indicadora de la impresora se vuelve verde.



1. Saque el carrete en su totalidad, con el rollo de etiquetas al lado de la guía del lado derecho.
2. El carrete se instala a lo largo de la ranura del deflector izquierdo y el deflector izquierdo

Se mueve hacia la derecha con fuerza para sujetar firmemente el papel y colocarlo en la máquina.

3. La instalación correcta se muestra en la Figura 3. Las partes afiladas en ambos lados del deflector mire hacia adelante y preste atención al aviso de que este lado está mirando hacia arriba en el deflector derecho

Instalación de papel continuo, la barra de soporte sale directamente del papel. Sólo ponlo.

Imprima boca abajo.



4 INSTALACIÓN Y CONFIGURACIÓN DE LA APLICACIÓN MARKLIFE

Descarga de la aplicación

Para teléfonos Apple, busque "Marklife" en la App Store de Apple para descargar la aplicación.

Para teléfonos Android, busque "Marklife" en Google Play para obtenerlo.

Busque "Marklife" en la App Store



Instalación de la aplicación

Para instalar y configurar la aplicación Marklife, simplemente siga las instrucciones en pantalla. instrucciones que lo guiarán a través del proceso de configuración, incluido el acceso configuración de derechos para soporte. Conectividad Bluetooth de la aplicación, almacenamiento de etiquetas personalizadas y función de impresión de texto personalizada local.



Conexión bluetooth

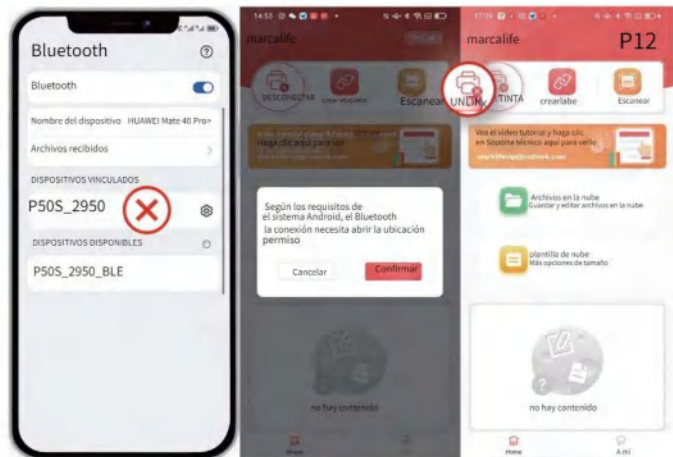

¡El Bluetooth de la configuración del teléfono móvil no se puede conectar!

Nota: El teléfono móvil debe activar la función bluetooth para buscar el número de bluetooth de la impresora de etiquetas en la APLICACIÓN (el permiso de bluetooth del teléfono móvil es igual al puente entre el teléfono móvil y la impresora)

Acepte el permiso de ubicación, de modo que cuando el teléfono móvil busque la impresora de etiquetas, pueda encontrar el Bluetooth de la impresora y conectarse normalmente. Este es un requisito del sistema Android. Siempre que el producto electrónico Bluetooth esté conectado, se debe solicitar el permiso de ubicación; de lo contrario, el

El teléfono móvil no podrá encontrar el producto electrónico Bluetooth.

Conecte P50 a la aplicación

Encienda su rotuladora: Mantenga presionado el botón de encendido/apagado hasta que Aparece la luz verde del botón.

Encienda Bluetooth en su teléfono

Abra la aplicación Marklife

Haga clic en Modo visitante, nuestra aplicación admite el modo visitante, lo que significa

Puedes utilizar la aplicación sin registrarte. También puede registrarse o iniciar sesión a través de una cuenta de terceros.

Haga clic en el botón "Desconectado", busque el nombre de su rotuladora P50, y haga clic para conectarlo.

NOTA: asegúrese de conectar el dispositivo desde el lado de la aplicación. Él fallará si se conecta desde la sección Bluetooth del teléfono.

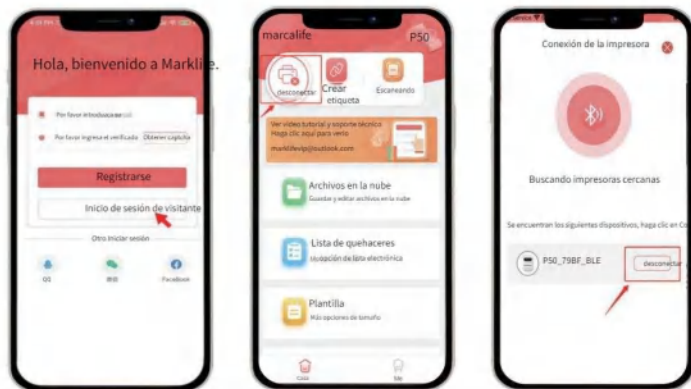

5 CREA E IMPRIME TU PROPIA ETIQUETA

Siga estos pasos para imprimir las etiquetas que desee:

oVaya a Crear etiqueta>Seleccione tipo de etiqueta>Etiqueta de espacio>Tamaño rápido

Selección>Texto y edite el contenido de su etiqueta siguiendo las pautas a continuación.

oDespués de terminar el diseño del contenido, haga clic en Imprimir>Verificar la vista previa. página>Imprimir.

NOTA:

-La calibración de la etiqueta debe realizarse cada vez que se abre el contenedor antes de imprimir; de lo contrario, el contenido de la etiqueta se imprimirá desplazado. -Asegúrese de seleccionar el tipo y tamaño de papel de etiqueta correspondiente

antes de imprimir. Seleccionar un tipo y tamaño de papel inadecuados puede provocar errores de impresión o desperdicio de papel.

La rotuladora P50 viene con un rollo de etiquetas Gap, tamaño 40*30 mm

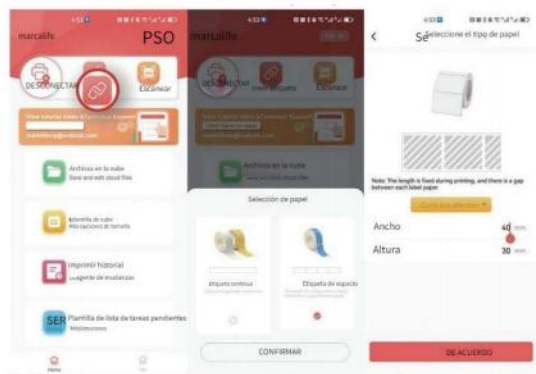

Si utiliza papel de espacio no oficial, en la página de inicio de la aplicación, haga clic en "Crear etiqueta". "Etiqueta de espacio". "Confirmar". "Configuración"

Para papel continuo. En la página de inicio de la APLICACIÓN, haga clic en "Crear Etiqueta" - "Papel continuo" - "Configuración del ancho" - "Crear""Texto"-Editar"-Imprimir"



Escaneo de la aplicación para obtener la plantilla

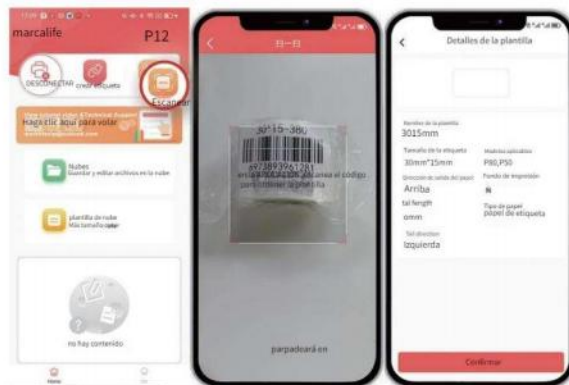

Para papel con espacios, haga clic en "Escanear" de la aplicación para leer la plantilla de identificación del código de barras en la etiqueta, ingrese a la página de edición para editar el contenido e imprimir.

Haga doble clic en "Doble clic en Editar" para editar su texto. Puede arrastrar el cuadro de texto para ajustar la ubicación del texto. Elija el tamaño del texto, la fuente y la alineación izquierda y derecha, o arrastre directamente el cuadro de texto para completar el ajuste de la posición del texto. También puedes agregar algunas pegatinas. Graffiti, fechas, líneas, formas y números. La máquina de etiquetas P50 también admite la impresión de imágenes, Excel, códigos, códigos QR y OCR.

Después de finalizar la configuración de la fuente del texto, haga clic en Imprimir para ingresar a la página de impresión. Vista previa de la página. En la página de vista previa de impresión, puede agregar la cantidad de copias que se imprimirán a la vez y la dirección de impresión; recomendamos la dirección de impresión predeterminada.





Una vez completada la impresión, retire la etiqueta desde un lado de la etiqueta hasta el otro, lo cual es más fácil y ahorra trabajo.



Edición de contenido de etiquetas

La aplicación Marklife admite fuentes en negrita, cursiva, interlineado y texto. ajuste de espaciado. Incluso admite la adición de imágenes de tipo texto o boceto, bordes, pegatinas, fechas, códigos QR generados por el fabricante de label, graffiti y números de serie consecutivos. Esta impresora admite la impresión de fotografías y bocetos. Puede utilizar la función de importación de Excel después de iniciar sesión

Plantilla de nube

También puede encontrar una plantilla en "plantilla de nube" con el mismo tamaño y la misma apariencia que la etiqueta que está utilizando para crear una etiqueta. Si elige una plantilla que no coincide con el tamaño y el apariencia de la etiqueta que está utilizando, resultará en una impresión fallida.

Si su problema no se encuentra en la siguiente tabla, puede cerrar y reinicie para volver a intentarlo.

Si tiene alguna pregunta, bienvenido a enviarnos un correo electrónico, ¡estaremos encantados de atenderle!

Categoría	Artículo No.	Pregunta	Respuesta (Posibles causas y soluciones)
Anormal luz Mostrar	1	¿Por qué muestra una luz roja?	a. Escasez de papel: Reemplace la etiqueta; b. Sobrecalentamiento: apague la impresora y espere a que se enfríe antes de volver a usarla.
	2	¿Porque es el luz roja ¿brillante?	Baja potencia: cargue la impresora
	3	¿Por qué mostrar una naranja ¿luz?	Se ha ingresado al modo de depuración: apague y luego reinicie.
Bluetooth	4	¿Por qué el conexión de impresora fallar	R. Conéctelo desde la aplicación "Marklife", no desde la sección Bluetooth del teléfono. B. El Bluetooth del teléfono móvil no está abierto, abra el Bluetooth C. Fallo de Bluetooth de la impresora cuando la luz roja parpadea rápidamente, consulte el punto 2. D. El Bluetooth de la impresora está ocupado por otros teléfonos móviles. E. La aplicación móvil de Android necesita obtener permiso de ubicación antes de poder buscar impresoras cercanas.
Etiqueta Calibración	5	Cómo hacer etiqueta Calibración	a. Encienda la rotuladora, presione el botón Encendido/Apagado dos veces en rápida sucesión y la rotuladora saldrá con una etiqueta para la calibración de la etiqueta. b. La calibración es correcta si el final de la etiqueta está justo al lado de la salida de la etiqueta; si solo sale una parte de la etiqueta, presione el botón nuevamente para volver a calibrarla.

Categoría	Artículo No.	Pregunta	Respuesta (Posibles causas y soluciones)
Imprimir Fallar	6	¿Por qué está impresa etiqueta en blanco?	a.El papel de impresión se coloca boca abajo. Reemplace el papel en la orientación correcta. b.Problema con el papel: reemplace otro papel de etiqueta, calibre la etiqueta e imprima
	7	¿Por qué la impresión esta borrosa y incompleto?	a. Baja potencia. la luz roja parpadea: cargue la impresora. b. No realizó la calibración de la etiqueta antes de imprimir. Realice la calibración de la etiqueta e imprima nuevamente. c.Papel de impresión de mala calidad, reemplace un nuevo rollo de etiquetas. Problema con el cabezal de impresión: compruebe si hay algún problema en el cabezal de impresión. Si es así, límpielo y Limpie el cabezal de impresión con un hisopo con alcohol en el estado apagado.
	8	Porque es el contenido impreso no centrado?	a.No calibrar la etiqueta antes de imprimir: calibrarla antes de comenzar a imprimir. b.La configuración del modelo de la impresora en la APLICACIÓN no coincide con la impresora utilizada, vuelva a seleccionar el modelo. c.Si el tamaño de la etiqueta establecido en la APLICACIÓN no coincide con la etiqueta real, restablezca el tamaño e intente imprimir nuevamente. d.Confirme si la fuente es demasiado grande más allá del rango de impresión, ajuste el tamaño de la fuente e inténtelo nuevamente.
Detener Impresión	9	Por qué el impresora de repente dejar de imprimir	Para garantizar la confiabilidad de la impresora, la impresora está diseñada con varias autoprotecciones, incluidas "falta de papel", "bandeja de papel abierta", "bajo consumo", etc. Aborde la situación de acuerdo con las instrucciones relacionadas. solución.

Si ocurre alguno de los siguientes problemas, limpie el cabezal de impresión/el rollo cubierto de goma:

Impresión borrosa

-Ruido fuerte al alimentar el papel.

•Hay residuos de pegamento o polvo adheridos al cabezal de impresión.

Procedimientos de limpieza:

1. Apague la impresora,
2. Espere a que el rollo se enfríe por completo después de imprimir. Abra el cubra y encuentre el cabezal de impresión;
3. Limpiar el polvo o las manchas con un algodón con alcohol (escurrido) o un bolígrafo de limpieza exclusivo para impresoras (es necesario comprarlo)
4. Espere de 5 a 10 minutos para asegurarse de que el alcohol se haya volatilizado. antes de encender la impresora.

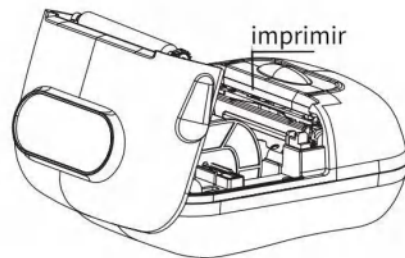

9 ADVERTENCIA

- 1) Asegúrese de que no haya residuos en el contenedor de papel antes de usarlo; de lo contrario, El cabezal de impresión podría dañarse durante la impresión. Si hay suciedad, limpie la papelera e imprima el cabezal con alcohol.
- 2) Apague la alimentación inmediatamente cuando la rotuladora funcione mal.
- 3) Hay un circuito complejo dentro de la rotuladora y no la desmonte usted mismo.
- 4) No apriete, realice vibraciones mecánicas ni agite la etiquetadora.
- 5) No utilice la rotuladora cerca de materiales inflamables, como gasolineras y depósitos de combustible.
- 6) Cargue la batería en una habitación fresca y ventilada. No exponer la etiqueta fabricante y el cable USB a altas temperaturas, alta humedad o sumérgalos en agua para evitar cortocircuitos, lo que provocaría que la batería se caliente, humee, se deforme, se dañe o incluso una explosión. Si la rotuladora y el cable USB están conectados para derretirse en agua u otros líquidos, desconecte la alimentación inmediatamente. Cuando descubra que la rotuladora o el adaptador de corriente fuman o huelen mal, desconecte el adaptador de corriente inmediatamente y preste atención para evitar quemaduras.
- 7) No desmonte ni modifique la rotuladora y prohíba estrictamente cargarla con un cable de alimentación dañado; de lo contrario, se producirán descargas eléctricas, incendios y daños a la rotuladora.

10 NOTAS

- 1) Mantenga este producto y sus accesorios en un lugar seguro fuera del alcance de los niños para evitar peligros.
- 2) No desmonte la impresora usted mismo. Cuando la máquina esté imprimiendo, no abra la tapa de la bandeja de papel. Una vez finalizada la impresión, el cabezal de impresión aún se encuentra en un estado de alta temperatura; no lo toque para evitar quemaduras.
- 3) Al cargar la impresora y el adaptador de corriente deben colocarse en un lugar con ventilación a temperatura ambiente.
- 4) Utilice un paño suave y limpio para limpiar suavemente la impresora, prohibir el uso de sustancias disueltas, con productos químicos corrosivos y agentes de limpieza, como benceno y diluyentes.
- 5) Conecte el adaptador de corriente; asegúrese de que la impresora esté apagada. Una temperatura ambiente demasiado alta o demasiado baja dará como resultado una calidad de impresión más baja.
- 6) Comuníquese con el servicio de atención al cliente posventa cuando la batería no pueda cumplir con los requisitos de rendimiento.
- 7) Utilice nuestro papel de impresión original; de lo contrario, podría producirse una mala calidad de impresión o incluso dañar la impresora.
- 8) El tiempo de última impresión en papel térmico está relacionado con la calidad del papel de impresión térmica.
- 9) Si desea imprimir recibos para conservarlos a largo plazo, utilice papel de impresión térmica de larga duración.
- 10) si utiliza un adaptador de corriente para suministrar energía, debe comprar un adaptador de corriente. Adaptador que ha obtenido la certificación CCC para cumplir con los requisitos estándar.

11 GARANTÍA

A partir de la fecha de compra, la garantía del cabezal de impresión de este producto es de 3 meses, la garantía del resto de las piezas es de 12 meses.

El servicio de garantía no está disponible para los siguientes casos durante el período de garantía.

- 1) Fuera de garantía.
- 2) Desmontaje y reparación no autorizados o modificación no autorizada
- 3) Daños o rayones causados por fuerzas artificiales o de otro tipo.
- 4) Daños causados por accidente o uso de componentes de otras marcas o consumibles de baja calidad.
- 5) Fallo o daño de la impresora debido a una instalación y uso incorrectos
- 6) Fallo o daño de la impresora causado por el uso del producto en un entorno de trabajo no especificado por el producto.
- 7) Fallo o daño de la impresora debido a un uso inadecuado (más allá de la carga de trabajo, etc.) o mantenimiento (humedad, etc.).

 MARKLIFE



P50 ETIKETTENDRUCKER-HANDBUCH

INHALT

01 Packliste	01
02 Einführung	02
03 Erste Schritte	05
04 Installieren und richten Sie die Marklife-App ein	08
05 Erstellen und drucken Sie Ihr eigenes Etikett	12
06 Marklife APP-Funktionen	20
07 Leitfaden zur Fehlerbehebung	21
08 Reinigung des Druckkopfes/der mit Gummi überzogene(n) Walze(n)	23
09 Warnung	24
10 Notizen	25
11 Garantie	26

1 PACKLISTE



Drucker*1



Typ-C-Kabel*1



Verwenden Sie das Handbuch * 1
(inklusive Anleitung, Garantien und Zertifikat)

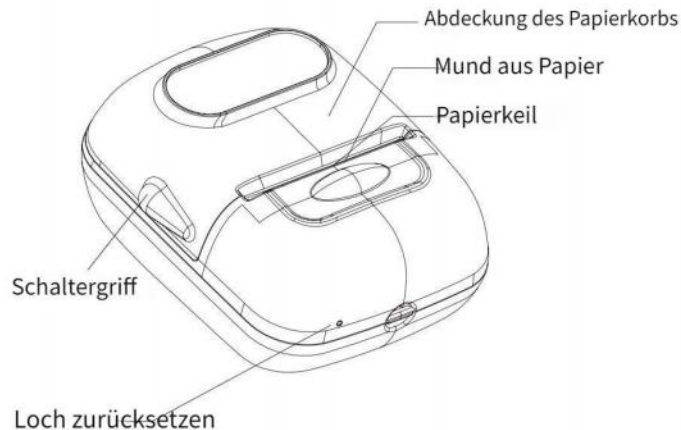

Grundparameter

Produktmodell: P50

Druckbreite: 20 mm ~ 50 mm

Druckgenauigkeit: 203 DPI

Bluetooth: 4.0

Batteriekapazität: 1200mAh

Ladezeit: weniger als 3 Stunden

Akkulaufzeit: kontinuierliche Drucklänge von mehr als 150 Metern

Batterielebensdauer: Lade- und Entladezeiten: mehr als 500

Mal. Drucklebensdauer: mehr als 50 km;

Dieser Etikettendrucker ist nur zum Bedrucken von Thermoetikettenpapier geeignet. Für eine bessere Druckqualität empfiehlt sich die Verwendung von Etikettenpapier aus unserem Shop. Wenn der Etikettendrucker längere Zeit nicht verwendet wird, muss er regelmäßig aufgeladen werden, um die Lebensdauer des Akkus zu gewährleisten. Der Druckkopf muss längere Zeit mit Alkoholwatte gereinigt werden.

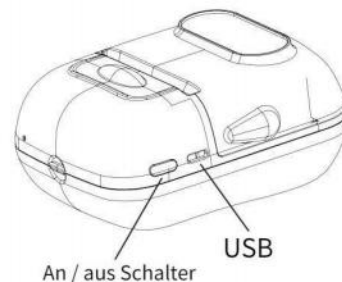

Hinweis: Verbraucher müssen verwenden das Netzteil, das vorhanden ist **China-Pflicht erhalten** Zertifizierung und Erfüllen der Standardanforderungen

An / aus Schalter

Schalten Sie den P50 Label Maker ein: Halten Sie die Ein-/Aus-Taste gedrückt, bis die grünes Licht der Taste erscheint.

Etikettenkalibrierung: Drücken Sie zweimal schnell hintereinander die Ein-/Aus-Taste. Der P50-Etikettendrucker gibt ein Etikett zur Etikettenkalibrierung aus

Schalten Sie den Etikettendrucker P50 aus: Halten Sie die Ein-/Aus-Taste gedrückt, bis die Tastenbeleuchtung erlischt.

Der Etikettendrucker P50 schaltet sich automatisch aus, wenn Sie ihn nicht verwenden 20 Minuten.

Beschreibung des Lichtstatus

Grünes Licht: Vollständig aufgeladen / Im normalen Nutzungsstatus

Rotes Licht: Laden/Papiermangel/Überhitzung/Abdeckungsöffnung

Rotes Licht blinkt: Geringer Stromverbrauch, schwacher Akku führt zu unklarem Druck, bitte laden Sie ihn rechtzeitig auf.

Orangefarbenes Licht: Firmware wird aktualisiert. Warten Sie einfach, bis die Firmware-Aktualisierung abgeschlossen ist, und starten Sie neu.

Blaues Licht: Bluetooth ist verbunden und befindet sich im normalen Nutzungsstatus

Blaues Licht blinkt: Bluetooth ist nicht verbunden

3 ERSTE SCHRITTE

Schritt 1: Geben Sie Etiketten ein

1. Öffnen Sie den Deckel des Papierbehälters, indem Sie die Schaltergriffe festhalten und den Deckel nach oben heben.

2. Nehmen Sie die Spule heraus und nehmen Sie die bewegliche Platte ab. Legen Sie das Papier auf die Spule, setzen Sie die bewegliche Platte wieder ein und stellen Sie die passende Größe ein

Stellen Sie sicher, dass die bewegliche Platte fixiert ist, um Druckverzerrungen zu vermeiden

3. Stellen Sie sicher, dass die Aufkleberseite beim Einlegen des Papiers nach unten zeigt. Schließen Sie die Abdeckung, während etwas Papier außerhalb des Schneiders verbleibt.

4. Einschalten: Halten Sie die Ein-/Aus-Taste gedrückt bis die Taste grün leuchtet.

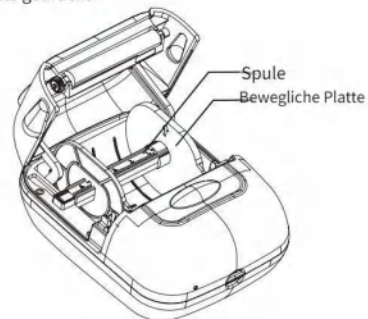

Die Maschine erkennt rechts,
dass das Papier ganz
rechts eingelegt werden muss.

Für Lückenpapier muss der Papierschlacht installiert werden,
die Ablenplatte bewegt sich zum Festklemmen

Wenn die Papierrolle entfernt ist,
kann das Papier erkannt werden.
Die Druckeranzeige leuchtet grün.



1. Nehmen Sie die Rolle vollständig heraus, wobei die Etikettenrolle neben dem rechten Seitenanschlag liegen muss
2. Die Rolle wird entlang der Nut des linken Leitblechs und des linken Leitblechs installiert, bewegt sich kräftig nach rechts, um das Papier festzuklemmen und in die Maschine einzulegen.
3. Die korrekte Installation ist in Abbildung 3 dargestellt. Die scharfen Teile auf beiden Seiten der Schallwand nach vorne zeigen und achten Sie auf die Aufforderung, dass diese Seite auf der rechten Schallwand nach oben zeigt

Kontinuierliche Papierinstallation, die Stützstange direkt aus dem Papier. Legen Sie es einfach ein.

Mit der bedruckten Seite nach unten drucken.



4 INSTALLIEREN UND SETUP MARKLIFE APP

APP-Download

Für Apple-Telefone suchen Sie bitte im Apple App Store nach „Marklife“, um die APP herunterzuladen

Für Android-Telefone suchen Sie bitte in Google Play nach „Marklife“, um es zu erhalten.

Suchen Sie im App Store nach „Marklife“.



APP-Installation

Um die Marklife-App zu installieren und einzurichten, folgen Sie einfach den Anweisungen auf dem Bildschirm. Anweisungen, die Sie durch den Einrichtungsprozess führen, einschließlich des Zugriffs-Rechteinstellungen für den Support. APP-Bluetooth-Konnektivität, benutzerdefinierte Etikettenspeicherung und lokale benutzerdefinierte Textdruckfunktion.



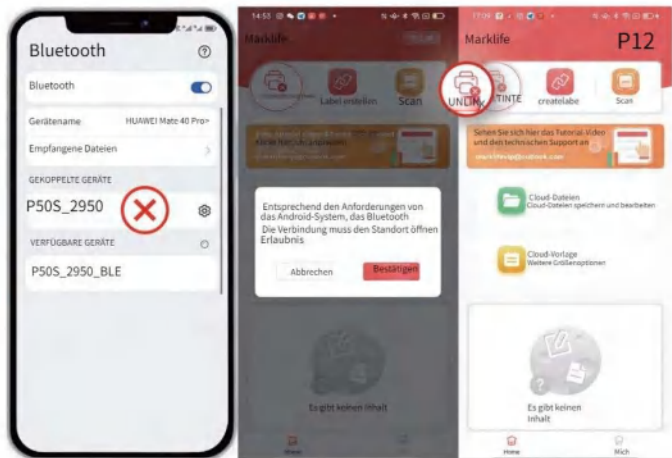

Die Bluetooth-Einstellung des Mobiltelefons kann nicht verbunden werden!

Hinweis: Das Mobiltelefon muss die Bluetooth-Funktion einschalten, um in der APP nach der Bluetooth-Nummer des Etikettendruckers zu suchen (die Bluetooth-Berechtigung des Mobiltelefons entspricht der Brücke zwischen Mobiltelefon und Drucker).

Bitte stimmen Sie der Standortberechtigung zu, damit das Mobiltelefon bei der Suche nach dem Etikettendrucker das Bluetooth des Druckers finden und eine normale Verbindung herstellen kann. Dies ist eine Anforderung des Android-Systems. Solange das Bluetooth-Elektronikprodukt verbunden ist, muss die Standortberechtigung erforderlich sein, andernfalls

Das Mobiltelefon kann das Bluetooth-Elektronikprodukt nicht finden.

P50 mit APP verbinden

Schalten Sie Ihren Etikettendrucker ein: Halten Sie die Ein-/Aus-Taste gedrückt, bis die grünes Licht der Taste erscheint

•Schalten Sie Bluetooth auf Ihrem Telefon

ein. Öffnen Sie die Marklife-APP

•Klicken Sie auf Besuchermodus. Unsere APP unterstützt den Besuchermodus

Sie können die App ohne Registrierung nutzen. Sie können

sich auch über ein Drittanbieterkonto registrieren oder anmelden.

Klicken Sie auf die Schaltfläche „Nicht verbunden“, suchen Sie nach dem Namen Ihres P50-Etikettendruckers.

und klicken Sie auf „Verbinden“.

HINWEIS: Bitte stellen Sie sicher, dass Sie das Gerät über die App-Seite verbinden. Es

schlägt fehl, wenn Sie die Verbindung

über den Bluetooth-Bereich des Telefons herstellen.

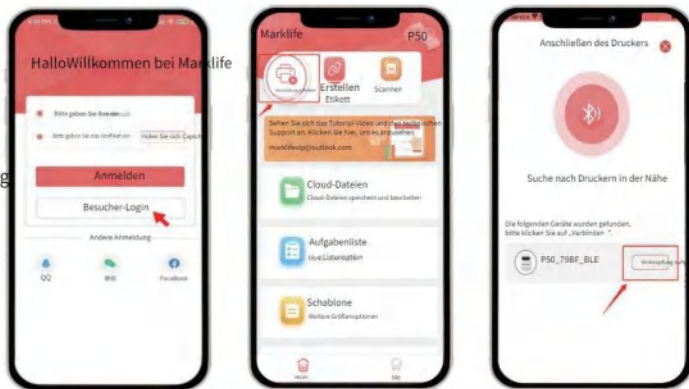

5 ERSTELLEN UND DRUCKEN SIE IHR EIGENES ETIKETT

Befolgen Sie diese Schritte, um die gewünschten Etiketten auszudrucken:

- oGehen Sie zu Label erstellen > Etikettentyp auswählen > Lückenetikett > Schnelle Größe
- oWählen Sie „Auswahl “ > „Text “ und bearbeiten Sie den Inhalt Ihres Etiketts gemäß den folgenden Richtlinien.
- oNachdem Sie mit der Gestaltung des Inhalts fertig sind, klicken Sie auf „Drucken “ > „Vorschau prüfen “.
- oSeite>Drucken.

NOTIZ:

-Die Etikettenkalibrierung muss jedes Mal durchgeführt werden, wenn der Behälter vor dem Drucken geöffnet wird, andernfalls wird der Etiketteninhalt versetzt gedruckt. -Stellen Sie sicher, dass Sie den entsprechenden Etikettenpapiertyp und die entsprechende Etikettenpapiergröße auswählen

vor dem Drucken. Die Auswahl eines falschen Papiertyps und -formats kann zu Druckfehlern oder Papierverschwendung führen.

Der Etikettendrucker P50 wird mit einer Rolle Gap Label in der Größe 40 x 30 mm geliefert

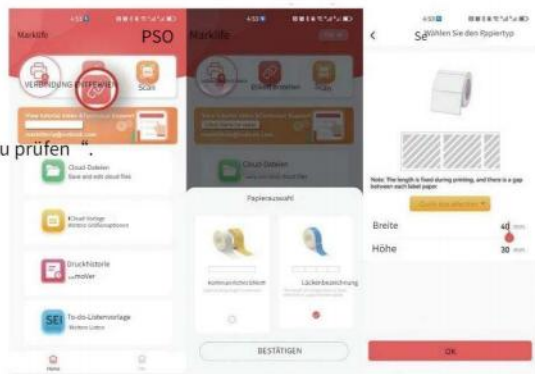

Wenn Sie inoffizielles Lückenpapier verwenden, klicken Sie auf der Startseite der APP auf „Label erstellen “ – „Lückenetikett “ – „Bestätigen “-Einstellung

Für Endlospapier. Klicken Sie auf der Startseite der APP auf „Erstellen“. Etikett – „Endlospapier“ – „Breite einstellen“ – „Erstellen“ – „Text“ – „Bearbeiten“ – „Drucken“



APP-Scan, um eine Vorlage zu erhalten



Klicken Sie bei Lückenpapier auf „Scannen“ der APP, um die Barcode-Identifikationsvorlage auf dem Etikett zu lesen, rufen Sie die Bearbeitungsseite auf, um den Inhalt zu bearbeiten und zu drucken

Doppelklicken Sie auf „Doppelklicken Sie auf Bearbeiten“, um Ihren Text zu bearbeiten. Sie können das Textfeld ziehen, um die Textposition anzupassen. Wählen Sie die Textgröße, die Schriftart sowie die linke und rechte Ausrichtung oder ziehen Sie das Textfeld direkt, um den Vorgang abzuschließen

Anpassung der Textposition. Sie können auch einige Aufkleber hinzufügen. Graffiti, Daten, Linien, Formen und Zahlen. Das Etikettengerät P50 unterstützt auch das Drucken von Bildern, Excel, Code, QR-Code und OCR

Nachdem Sie die Einstellungen für die Textschriftart abgeschlossen haben, klicken Sie auf „Drucken“, um den Druckvorgang anzurufen
Vorschauseite. Auf der Druckvorschauseite können Sie die Anzahl der gleichzeitig zu druckenden Kopien und die Druckrichtung hinzufügen. Wir empfehlen die Standarddruckrichtung.



Nachdem der Druckvorgang abgeschlossen ist, reißen Sie das Etikett von einer Seite des Etiketts zur anderen Seite ab, was einfacher und arbeitssparender ist

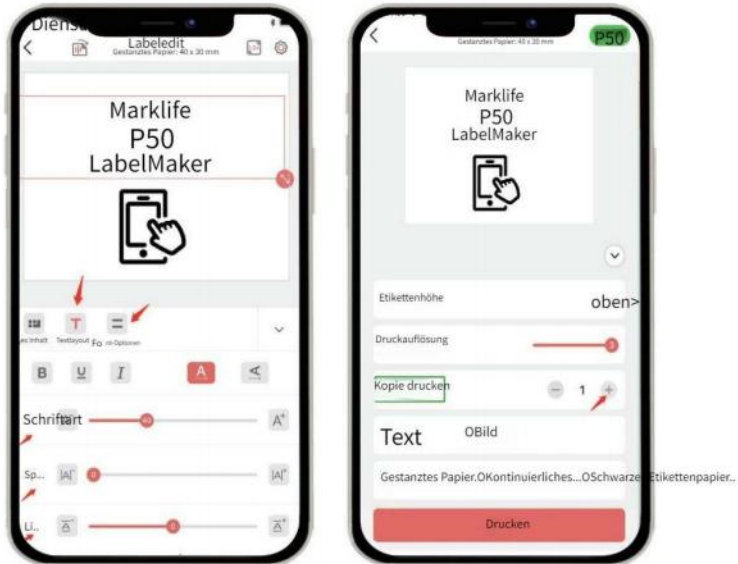

6 MARKLIFE-APP-FUNKTIONEN

Bearbeitung von Etiketteninhalten

Die Marklife APP unterstützt Fettschrift, Kursivschrift, Zeilenabstand und Word Abstandsanpassung. Unterstützt sogar das Hinzufügen von Bildern in Text- oder Skizzenform, Rändern, Aufklebern, Daten, vom label-Hersteller generierten QR-Codes, Graffiti und fortlaufenden Seriennummern.

.Dieser Drucker unterstützt das Drucken von Fotos und Skizzen

Nach der Anmeldung können Sie die Excel-Importfunktion nutzen

Cloud-Vorlage

Sie können auch eine Vorlage unter „Cloud-Vorlage“ finden, die dieselbe Größe und dasselbe Erscheinungsbild wie das Etikett hat, das Sie zum Erstellen eines Etiketts verwenden. Wenn Sie eine Vorlage auswählen, die nicht mit der Größe und dem Format übereinstimmt

Das Aussehen des von Ihnen verwendeten Etiketts kann zu einem Fehldruck führen.

7 ANLEITUNG ZUR FEHLERBEHEBUNG

Wenn Ihr Problem in der folgenden Tabelle nicht aufgeführt ist, können Sie es herunterfahren und starten Sie neu, um es erneut zu versuchen.

Bei Fragen können Sie uns gerne eine E-Mail senden, wir helfen Ihnen gerne weiter!

Kategorie	Art.-Nr.	Frage	Antwort (Mögliche Ursachen und Lösungen)
Abnormal Licht Anzeige	1	Warum tut es ein rotes Licht zeigen?	A. Papiermangel: Ersetzen Sie das Etikett: B. Überhitzung: Schalten Sie den Drucker aus und warten Sie, bis er abgekühlt ist, bevor Sie ihn erneut verwenden.
	2	Warum ist der Rotlicht blinkt?	Geringer Stromverbrauch: Laden Sie den Drucker auf
	3	Warum tut es eine Orange zeigen Licht?	Der Debugging-Modus wurde aktiviert: Herunterfahren und dann neu starten.
Bluetooth	4	Warum funktioniert das? Drucker anschließen scheitern	A. Bitte verbinden Sie es über die „Marklife“-App, nicht über den Abschnitt „Telefon-Bluetooth“. B. Bluetooth des Mobiltelefons ist nicht geöffnet, öffnen Sie Bluetooth C. Drucker-Bluetooth-Fehler, wenn das rote Licht leuchtet blinkt schnell, siehe Punkt 2. D. Drucker-Bluetooth ist durch ein anderes Mobiltelefon belegt E. Die mobile Android-App muss eine Standortberechtigung erhalten, bevor sie nach Druckern in der Nähe suchen kann.
Etikett Kalibrierung	5	Wie man beschriften Kalibrierung	a. Schalten Sie den Etikettendrucker ein und drücken Sie zweimal schnell hintereinander die Ein-/Aus-Taste. Daraufhin wird ein Etikettendrucker mit einem Etikett für die Etikettenkalibrierung ausgegeben. b. Die Kalibrierung ist in Ordnung, wenn sich das Ende des Etiketts direkt neben dem Etikettenausgang befindet. Wenn nur ein Teil des Etiketts herauskommt, drücken Sie bitte die Taste erneut, um eine Neukalibrierung durchzuführen

Kategorie	Art.-Nr.	Frage	Antwort (Mögliche Ursachen und Lösungen)
Drucken Scheitern	6	Warum wird das gedruckte Etikett leer?	a. Das Druckpapier wird verkehrt herum eingelegt. Ersetzen Sie das Papier in der richtigen Ausrichtung. b. Papierproblem: Ersetzen Sie ein anderes Etikettenpapier, führen Sie die Etikettenkalibrierung durch und drucken Sie.
	7	Warum das Drucken ist verschwommen und unvollständig?	A. Geringer Strom. Das rote Licht blinkt: Laden Sie den Drucker auf. B. Die Etikettenkalibrierung wurde vor dem Drucken nicht durchgeführt. Führen Sie die Etikettenkalibrierung durch und drucken Sie erneut. c. Druckpapier von schlechter Qualität, ersetzen Sie eine neue Etikettenrolle. Problem mit dem Druckkopf: Überprüfen Sie, ob der Druckkopf defekt ist. Wenn ja, wischen Sie es ab und reinigen Sie den Druckkopf im ausgeschalteten Zustand mit einem Alkoholtupfer.
	8	Warum ist der gedruckte Inhalt nicht zentriert?	a. Kalibrieren Sie das Etikett nicht vor dem Drucken: Kalibrieren Sie es, bevor Sie mit dem Drucken beginnen. b. Die Modelleinstellung des Druckers in der APP stimmt nicht mit dem verwendeten Drucker überein. Wählen Sie das Modell erneut aus. c. Wenn die in der APP eingestellte Etikettengröße nicht mit der tatsächlichen Etikettengröße übereinstimmt, setzen Sie die Größe zurück und versuchen Sie erneut zu drucken. d. Überprüfen Sie, ob die Schriftart außerhalb des Druckbereichs zu groß ist, passen Sie die Schriftgröße an und versuchen Sie es erneut.
Stoppen Drucken	9	Warum hat die Drucker plötzlich Stoppen Sie den Druckvorgang	Um die Zuverlässigkeit des Druckers zu gewährleisten, ist der Drucker mit verschiedenen Selbstschutzfunktionen ausgestattet, darunter „kein Papier“, „Papierbehälter offen“, „geringer Stromverbrauch“ usw. Bitte gehen Sie entsprechend mit der Situation um Lösung.

Wenn eines der folgenden Probleme auftritt, reinigen Sie bitte den Druckkopf/die mit Gummi überzogene Rolle:

Verschwommener Druck

- Lautes Geräusch beim

Papierdruckkopf haften Klebereste oder Staub

Reinigungsverfahren:

1. Schalten Sie den Drucker aus.
2. Warten Sie, bis die Rolle nach dem Drucken vollständig abgekühlt ist. Öffne das Decken Sie den Druckkopf ab und suchen Sie ihn.
3. Entfernen Sie Staub oder Flecken mit einem alkoholischen Wattebausch (abgetropft) oder exklusiver Druckerreinigungsstift (muss gekauft werden)
4. Warten Sie 5–10 Minuten, um sicherzustellen, dass sich der Alkohol verflüchtigt hat bevor Sie den Drucker einschalten.



9 WARNUNG

- 1) Bitte stellen Sie vor der Verwendung sicher, dass sich keine Rückstände im Papierkorb befinden. Der Druckkopf kann während des Druckens beschädigt werden. Wenn Schmutz vorhanden ist, leeren Sie bitte den Papierbehälter und bedrucken Sie den Kopf mit Alkohol.
- 2) Bitte schalten Sie den Strom sofort aus, wenn der Etikettendrucker eine Störung aufweist.
- 3) Im Inneren des Etikettendruckers befindet sich ein komplexer Schaltkreis. Bitte bauen Sie den Etikettendrucker nicht selbst auseinander.
- 4) Bitte drücken Sie den Etikettendrucker nicht zusammen, erschüttern Sie ihn nicht und schütteln Sie ihn nicht.
- 5) Verwenden Sie den Etikettendrucker nicht in der Nähe von brennbaren Materialien wie Tankstellen und Kraftstoffdepots.
- 6) Bitte laden Sie den Akku in einem kühlen, belüfteten Raum auf. Legen Sie das Etikett nicht frei. Setzen Sie den Hersteller und das USB-Kabel hohen Temperaturen und hoher Luftfeuchtigkeit aus oder legen Sie sie in Wasser, um Kurzschlüsse zu vermeiden, die zu einer Erwärmung des Akkus, Rauchbildung, Verformung, Beschädigung oder sogar einer Explosion führen könnten. Wenn der Etikettendrucker und das USB-Kabel zum Schmelzen mit Wasser oder anderen Flüssigkeiten verbunden sind, trennen Sie sofort die Stromversorgung. Wenn Sie feststellen, dass der Etikettendrucker oder das Netzteil raucht oder riecht, ziehen Sie bitte sofort den Netzstecker und achten Sie darauf, sich nicht zu verbrennen.
- 7) Zerlegen oder modifizieren Sie den Etikettendrucker nicht und verbieten Sie strikt das Laden mit einem beschädigten Netzkabel, da dies sonst zu Stromschlägen, Bränden und Schäden am Etikettendrucker führen kann.

10 ANMERKUNGEN

- 1) Bitte bewahren Sie dieses Produkt und Zubehör an einem sicheren Ort außerhalb der Reichweite von Kindern auf, um Gefahren vorzubeugen.
- 2) Bitte zerlegen Sie den Drucker nicht selbst. Öffnen Sie bitte nicht die Papierfachabdeckung, während das Gerät druckt. Nach Abschluss des Druckvorgangs befindet sich der Druckkopf immer noch in einem Hochtemperaturzustand. Bitte berühren Sie ihn nicht, um Verbrennungen zu vermeiden.
- 3) Beim Aufladen sollten der Drucker und das Netzteil an einem belüfteten Ort mit Raumtemperatur aufgestellt werden.
- 4) Bitte verwenden Sie ein sauberes, weiches Tuch, um den Drucker sanft zu reinigen. Vermeiden Sie die Verwendung gelöster Substanzen, ätzender Chemikalien und Reinigungsmittel wie Benzol oder Verdüner.
- 5) Schließen Sie das Netzteil an. Stellen Sie sicher, dass der Drucker ausgeschaltet ist. Eine zu hohe oder zu niedrige Umgebungstemperatur führt zu einer geringeren Druckqualität.
- 6) Wenden Sie sich an den Kundendienst, wenn der Akku die Leistungsanforderungen nicht erfüllt.
- 7) Bitte verwenden Sie unser Original-Druckpapier, da es sonst zu einer schlechten Druckqualität oder sogar zu einer Beschädigung des Druckers kommen kann.
- 8) Die Dauer des letzten Ausdrucks auf Thermopapier hängt von der Qualität des Thermodruckpapiers ab.
- 9) Wenn Sie Quittungen zur langfristigen Aufbewahrung ausdrucken möchten, verwenden Sie bitte langlebige Thermodruckpapier.
- 10) Wenn Sie zur Stromversorgung ein Netzteil verwenden, sollten Sie ein Netzteil kaufen Adapter, der die CCC-Zertifizierung erhalten hat, um die Standardanforderungen zu erfüllen.

11 GARANTIE

Ab Kaufdatum beträgt die Garantie für den Druckkopf dieses Produkts 3 Monate, für die restlichen Teile beträgt die Garantie 12 Monate

In den folgenden Fällen ist während der Garantiezeit kein Garantieservice verfügbar.

- 1) Außerhalb der Garantie.
- 2) Unbefugte Demontage und Reparatur oder unbefugte Modifikation
- 3) Schäden oder Kratzer, die durch künstliche oder andere Gewalteinwirkung verursacht wurden.
- 4) Schäden, die durch Unfall oder Verwendung von Komponenten anderer Marken oder minderwertigen Verbrauchsmaterialien verursacht wurden.
- 5) Druckerausfall oder -schäden aufgrund falscher Installation und Verwendung
- 6) Druckerausfall oder Schäden, die durch die Verwendung des Produkts in einer Arbeitsumgebung verursacht werden, die nicht vom Produkt spezifiziert ist.
- 7) Druckerausfall oder -schäden aufgrund unsachgemäßer Verwendung (übermäßige Auslastung usw.) oder Wartung (Feuchtigkeit usw.).



MANUEL DE L'IMPRIMANTE D'ÉTIQUETTES P50

CONTENU

01 Liste de colisage	01
02 Introduction	02
03 Mise en route	05
04 Installer et configurer l'application Marklife	08
05 Créez et imprimez votre propre étiquette	12
06 Fonctionnalités de l'application Marklife	20
07 Guide de dépannage	21
08 Nettoyage de la tête d'impression/du rouleau recouvert de caoutchouc :	23
09 Avertissement	24
10 remarques	25
11 Garantie	26

1 LISTE DE COLISAGE



Imprimante * 1



Câble de type C*1



Utiliser le manuel * 1

(comprend les instructions, les garanties et le certificat)

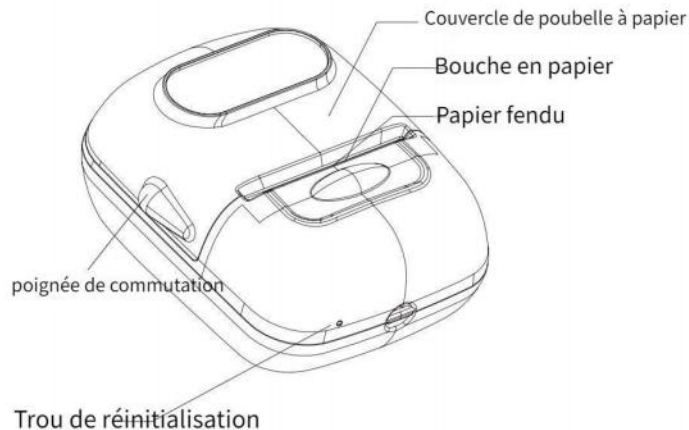

Paramètres de base

Modèle de produit: P50

Largeur d'impression : 20 mm ~ 50 mm

Précision d'impression : 203 DPI

Bluetooth : 4.0

Capacité de la batterie : 1200 mAh

Temps de charge : moins de 3 heures

Autonomie de la batterie : longueur d'impression continue supérieure à 150 mètres

Durée de vie de la batterie : temps de charge et de décharge

: plus de 500 fois Durée d'impression : plus de 50 km ;

Cette étiqueteuse convient uniquement à l'impression de papier d'étiquettes thermique. Pour une meilleure qualité d'impression, il est recommandé d'utiliser du papier pour étiquettes de notre boutique.

Si l'étiqueteuse n'est pas utilisée pendant une longue période, afin de garantir la durée de vie

de la batterie, elle doit être chargée régulièrement.

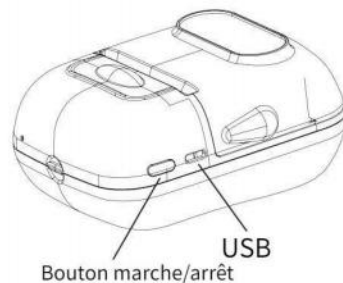

Remarque : Les consommateurs doivent utiliser l'adaptateur secteur qui a obtenu la Chine obligatoire Certification et répondre aux exigences standards

Bouton marche/arrêt

Allumez le créateur d'étiquettes P50 : appuyez et maintenez enfoncé le bouton Marche/Arrêt jusqu'à ce que le

Le voyant vert du bouton apparait.

Calibrage de l'étiquette : appuyez deux fois de suite sur le bouton Marche/Arrêt, l'étiqueteuse P50 sortira avec une étiquette pour le calibrage de l'étiquette.

Éteignez le créateur d'étiquettes P50 : appuyez et maintenez le bouton marche/arrêt jusqu'à ce que le voyant du bouton s'éteigne.

L'étiqueteuse P50 s'éteint automatiquement si vous ne l'utilisez pas pendant 20 minutes.

Description de l'état de la lumière

Lumière verte : entièrement chargée/en état d'utilisation normale

Lumière rouge : chargement/manque de papier/surchauffe/ouverture du couvercle

Lumière rouge clignotante : faible puissance, une batterie faible entraînera une impression peu claire, veuillez la charger à temps.

Lumière orange : le micrologiciel est en cours de mise à niveau. Attendez simplement que la mise à jour du micrologiciel soit terminée et redémarrez.

Lumière bleue : Bluetooth est connecté et en état d'utilisation normale

Lumière bleue clignotante : Bluetooth n'est pas connecté

3 COMMENCER

Étape 1 : mettre les étiquettes

1. Ouvrez le couvercle du bac à papier en tenant les poignées de commutation et en soulevant le couvercle vers le haut.
2. Retirez la bobine et retirez la plaque mobile. Chargez le papier sur la bobine, remettez la plaque mobile en place et ajustez sa taille appropriée assurez-vous que la plaque mobile est fixée pour éviter la distorsion de l'impression
3. Assurez-vous que le côté autocollant est orienté vers le bas lors du chargement du papier. Fermez le couvercle en laissant du papier à l'extérieur du cutter.

4. Allumer : appuyez et maintenez le bouton Marche/Arrêt jusqu'à ce que le bouton apparaisse, un voyant vert apparait.

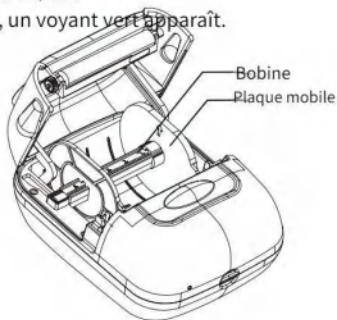

Le détecteur de machine est à droite et le papier doit être placé à l'extrême droite.

Pour le papier à espacement, l'arbre du papier doit être installé, le déflecteur se déplace pour serrer

le rouleau de papier, le papier peut être détecté, le voyant de l'imprimante devient vert.



1. Sortez la bobine dans son intégralité, avec le rouleau d'étiquettes à côté du guide latéral droit.
2. La bobine est installée le long de la rainure du déflecteur gauche et le déflecteur gauche se déplace avec force vers la droite pour serrer fermement le papier et le mettre dans la machine.
3. L'installation correcte est illustrée à la figure 3. Les parties pointues des deux côtés du déflecteur face vers l'avant et faites attention à l'invite indiquant que ce côté est orienté vers le haut sur le déflecteur droit.

Installation continue du papier, la barre de support sort directement du papier. Mettez-le simplement dedans.

Imprimez face vers le bas.



4 INSTALLER ET CONFIGURATION DE L'APPLICATION MARKLIFE

Téléchargement de l'application

Pour les téléphones Apple, veuillez rechercher « Marklife » dans l'App Store d'Apple pour télécharger l'application.

Pour les téléphones Android, veuillez rechercher « Marklife » dans Google Play pour l'obtenir.

Recherchez « Marklife » dans l'App Store



Installation de l'application

Pour installer et configurer l'application Marklife, suivez simplement les instructions à l'écran. Des instructions qui vous guident tout au long du processus de configuration, y compris l'accès aux paramètres de droits pour le support.

Connectivité Bluetooth APP, stockage d'étiquettes personnalisées et fonction d'impression de texte personnalisée locale.



Connexion Bluetooth

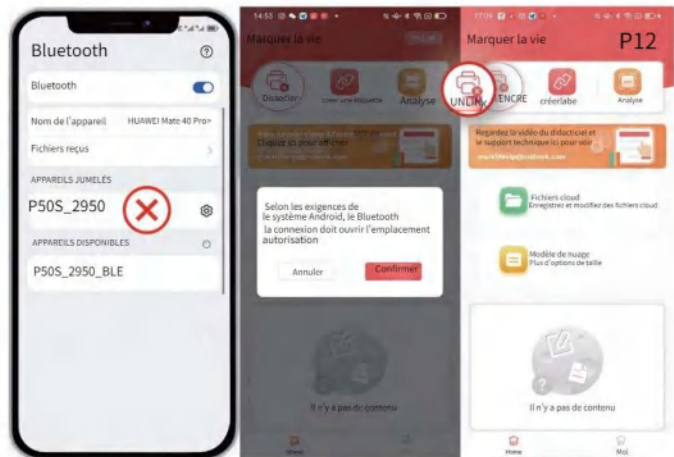

Le Bluetooth du téléphone portable ne peut pas être connecté !

Remarque : le téléphone mobile doit activer la fonction Bluetooth pour rechercher le numéro Bluetooth de l'imprimante d'étiquettes dans l'application (l'autorisation Bluetooth du téléphone mobile est égale au pont entre le téléphone mobile et l'imprimante).

Veuillez accepter l'autorisation de localisation, afin que lorsque le téléphone mobile recherche l'imprimante d'étiquettes, il puisse trouver le Bluetooth de l'imprimante et se connecter normalement. C'est une exigence du système Android. Tant que le produit électronique Bluetooth est connecté, l'autorisation de localisation doit être requise, sinon le

le téléphone portable ne pourra pas trouver le produit électronique Bluetooth.

Connectez le P50 à l'application

Allumez votre étiqueteuse : appuyez et maintenez enfoncé le bouton Marche/Arrêt jusqu'à ce que le

Le voyant vert du bouton apparaît

Activez Bluetooth sur votre téléphone Ouvrez l'application Marklife

o Cliquez sur Mode visiteur, notre application prend en charge le mode visiteur, ce qui signifie que vous pouvez utiliser l'application sans vous inscrire. Vous pouvez également vous inscrire ou vous connecter via un compte tiers.

Cliquez sur le bouton "Non connecté", recherchez le nom de votre étiqueteuse P50, et cliquez pour le connecter.

REMARQUE : assurez-vous de connecter l'appareil du côté de l'application. Il échouera si vous vous connectez à partir de la section Bluetooth du téléphone.

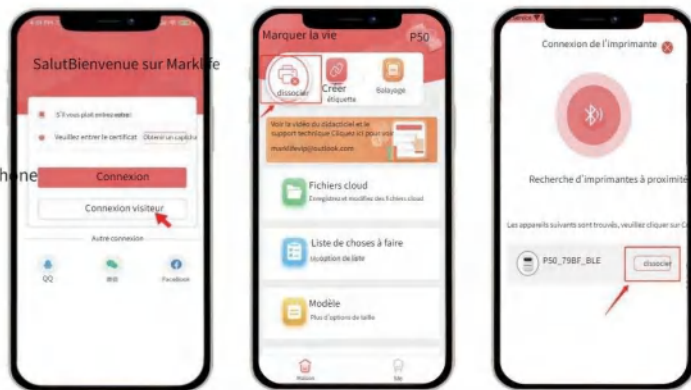

Suivez ces étapes pour imprimer les étiquettes souhaitées :

- o Allez dans Créer une étiquette > Sélectionner le type d'étiquette > Étiquette d'espacement > Taille rapide sélection > Texte et modifiez le contenu de votre étiquette en suivant les instructions ci-dessous.
- o Après avoir terminé la conception du contenu, cliquez sur Imprimer > Vérifier l'aperçu page > Imprimer.

NOTE:

-Le calibrage de l'étiquette doit être effectué à chaque ouverture du bac avant l'impression, sinon le contenu de l'étiquette sera imprimé de manière décalée. -Assurez-vous de sélectionner le type et la taille de papier pour étiquettes correspondants

avant l'impression. La sélection d'un type et d'un format de papier inappropriés peut entraîner des erreurs d'impression ou un gaspillage de papier.

L'étiqueteuse P50 est livrée avec un rouleau d'étiquettes Gap, taille 40*30 mm.



Si vous utilisez du papier d'écart non officiel, sur la page d'accueil de l'APP, cliquez sur "Créer une étiquette" - "Étiquette d'écart" - "Confirmer" - Paramètres

Pour papier continu. Sur la page d'accueil de l'application, cliquez sur « Créer » Étiquette" - "Papier continu" - "Largeur de réglage" - "Créer" - "Texte" - "Modifier" - "Imprimer"



Analyse d'application pour obtenir un modèle



Pour le papier vide, cliquez sur « Scan » de l'application pour lire le modèle d'identification du code-barres sur l'étiquette, entrez dans la page d'édition pour modifier le contenu et imprimer.

Double-cliquez sur "Double-cliquez sur Modifier" pour modifier votre texte. Vous pouvez faire glisser la zone de texte pour ajuster l'emplacement du texte. Choisissez la taille du texte, la police et l'alignement gauche et droit, ou faites glisser directement la zone de texte pour terminer le

ajustement de la position du texte. Vous pouvez également ajouter des autocollants. Graffitis, dates, lignes, formes et chiffres. La machine à étiquettes P50 prend également en charge l'impression d'images, Excel, code, code QR et OCR.

Après avoir terminé les paramètres de police du texte, cliquez sur Imprimer pour accéder à la page d'aperçu. Sur la page d'aperçu avant impression, vous pouvez ajouter le nombre de copies à imprimer en même temps et le sens d'impression, nous recommandons le sens d'impression par défaut.





Une fois l'impression terminée, déchirez l'étiquette en commençant d'un côté de l'étiquette à l'autre, ce qui est plus facile et permet d'économiser du travail.



Modification du contenu des étiquettes

L'application Marklife prend en charge la police grasse, l'italique, l'espacement des lignes et les mots.

réglage de l'espacement. Prend même en charge l'ajout d'images de type texte ou de type croquis, de bordures, d'autocollants, de dates, de codes QR générés par le créateur d'étiquettes, de graffitis et de numéros de série consécutifs.

.Cette imprimante prend en charge l'impression de photos et de croquis

Vous pouvez utiliser la fonction d'importation Excel après vous être connecté

Modèle de nuage

Vous pouvez également trouver un modèle dans « modèle cloud » avec la même taille et la même apparence que l'étiquette que vous utilisez pour créer une étiquette.

Si vous choisissez un modèle qui ne correspond pas à la taille et au

l' apparence de l' étiquette que vous utilisez, cela entraînera un échec d' impression.

Si votre problème n'est pas trouvé dans le tableau ci-dessous, vous pouvez arrêter et redémarrez pour réessayer.

Pour toute question, n'hésitez pas à nous envoyer un e-mail, nous serons heureux de vous servir !

Catégorie	Numéro d'article.	Question	Réponse (Causes possibles et solutions)
Anormal lumière Afficher	1	Pourquoi est-ce que afficher un feu rouge ?	un. Manque de papier : Remplacer l'étiquette : b. Surchauffe : éteignez l'imprimante et attendez qu'elle refroidisse avant de la réutiliser.
	2	Pourquoi est-ce que lumière rouge clignotant ?	Faible consommation : chargez l'imprimante
	3	Pourquoi est-ce que montrer une orange lumière?	Le mode débogage est entré : arrêtez puis redémarrez.
Bluetooth	4	Pourquoi le connexion de l'imprimante échouer	A. Veuillez le connecter depuis l'application « Marklife », et non depuis la section Bluetooth du téléphone. B. Le Bluetooth du téléphone portable n'est pas ouvert, ouvrez le Bluetooth C. Défaillance Bluetooth de l'imprimante lorsque le voyant rouge clignote rapidement, reportez-vous au point 2. D. L'imprimante Bluetooth est occupée par un autre téléphone portable E. L'application mobile Android doit obtenir une autorisation de localisation avant de pouvoir rechercher des imprimantes à proximité.
Étiquette Étalonnage	5	Comment faire l'étiquette Étalonnage	a. Allumez l'étiqueteuse, appuyez deux fois de suite sur le bouton marche/arrêt, l'étiqueteuse sortira avec une étiquette pour l'étalonnage de l'étiquette. b. L'étalonnage est OK si la fin de l'étiquette est juste à côté de la sortie de l'étiquette, si seulement une partie de l'étiquette sort, veuillez appuyer à nouveau sur le bouton pour le recalibrage.

Catégorie	Numéro d'article	Question	Réponse (Causes possibles et solutions)
Imprimer Échouer	6	Pourquoi le imprimé étiquette vierge	a. Le papier d'impression est placé à l'envers. Remplacez le papier dans la bonne orientation b. Problème de papier : remplacez une autre étiquette, effectuez l'étalonnage de l'étiquette et imprimez.
	7	Pourquoi l'impression est floue et incomplet	un. Batterie faible. le voyant rouge clignote : chargez l'imprimante. b. Je n'ai pas effectué de calibrage de l'étiquette avant l'impression. Effectuez le calibrage de l'étiquette et imprimez à nouveau. c. Papier d'impression de mauvaise qualité, remplacez un nouveau rouleau d'étiquettes. Problème de tête d'impression : vérifiez s'il y a un problème sur la tête d'impression. Si c'est le cas, essuyez et nettoyez la tête d'impression avec un tampon imbibé d'alcool en état d'arrêt.
	8	Pourquoi est-ce que contenu imprimé pas centré ?	a. Ne pas calibrer l'étiquette avant l'impression : calibrez-la avant de commencer l'impression. b. Le paramètre de modèle de l'imprimante dans l'application ne correspond pas à l'imprimante utilisée, resélectionnez le modèle. c. Si la taille de l'étiquette définie dans l'application ne correspond pas à l'étiquette réelle, réinitialisez la taille et réessayez d'imprimer. d. Vérifiez si la police est trop grande au-delà de la plage d'impression, ajustez la taille de la police et réessayez.
Arrêt Impression	9	Pourquoi le imprimante soudainement arrêter l'impression	Afin de garantir la fiabilité de l'imprimante, l'imprimante est conçue avec diverses autoprotectons, notamment « plus de papier », « bac à papier ouvert », « faible consommation », etc. Veuillez gérer la situation en fonction des paramètres associés. solution.

Si l'un des problèmes ci-dessous se produit, veuillez nettoyer la tête d'impression/le rouleau recouvert de caoutchouc :

Impression floue

-Bruit fort lors de l'alimentation du papier

.Il y a des résidus de colle ou de la poussière collés à la tête d'impression

Procédures de nettoyage :

1. Éteignez l'imprimante,
2. Attendez que le rouleau refroidisse complètement après l'impression. Ouvrez le couvercle et trouvez la tête d'impression ;
3. Nettoyer la poussière ou les taches avec un coton alcoolisé (égoutté) ou un stylo de nettoyage d'imprimante exclusif (doit être acheté)
4. Attendez 5 à 10 minutes pour vous assurer que l'alcool s'est volatilisé. avant d'allumer l'imprimante.

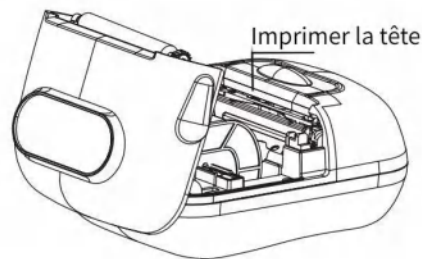

9 AVERTISSEMENT

- 1) Veuillez vous assurer qu'il n'y a pas de débris dans la corbeille à papier avant utilisation, sinon, la tête d'impression pourrait être endommagée pendant l'impression. S'il y a de la saleté, veuillez vider le bac à papier et imprimer la tête avec de l'alcool.
- 2) Veuillez couper l'alimentation immédiatement lorsque l'étiqueteuse se trompe.
- 3) Il y a un circuit complexe à l'intérieur de l'étiqueteuse et veuillez ne pas démonter l'étiqueteuse vous-même.
- 4) Veuillez ne pas presser, vibrations mécaniques, secouer l'étiqueteuse.
- 5) N'utilisez pas l'étiqueteuse à proximité de matériaux inflammables tels que des stations-service et des dépôts de carburant.
- 6) Veuillez charger la batterie dans une pièce fraîche et aérée. N'exposez pas l'étiquette fabricant et le câble USB à des températures élevées, à une humidité élevée ou mettez-les dans l'eau pour éviter les courts-circuits, provoquant un échauffement de la batterie, de la fumée, une déformation, des dommages ou même une explosion. Si l'étiqueteuse et le câble USB sont connectés pour fondre dans l'eau ou d'autres liquides, débranchez immédiatement l'alimentation. Lorsque vous constatez que l'étiqueteuse ou l'adaptateur secteur dégagent de la fumée ou une odeur, veuillez débrancher immédiatement l'adaptateur secteur et faire attention pour éviter de vous brûler.
- 7) Ne démontez pas et ne modifiez pas l'étiqueteuse et interdisez strictement de la charger avec un cordon d'alimentation endommagé, sinon cela entraînerait un choc électrique, un incendie et des dommages à l'étiqueteuse.

10 REMARQUES

- 1) Veuillez conserver ce produit et ses accessoires dans un endroit sûr, hors de portée des enfants pour éviter tout danger.
- 2) Veuillez ne pas démonter l'imprimante vous-même. Lorsque la machine imprime, veuillez ne pas ouvrir le couvercle du bac à papier. Une fois l'impression terminée, la tête d'impression est toujours à haute température, veuillez ne pas la toucher pour éviter les brûlures.
- 3) Lors du chargement, l'imprimante et l'adaptateur secteur doivent être placés dans une ventilation à température ambiante.
- 4) Veuillez utiliser un chiffon doux et propre pour nettoyer délicatement l'imprimante, interdire l'utilisation de substances dissoutes, avec des produits chimiques corrosifs et des agents de nettoyage, tels que le benzène, des diluants.
- 5) Fabriquez l'adaptateur secteur, veuillez vous assurer que l'imprimante est éteinte. Une température ambiante trop élevée ou trop basse entraînera une qualité d'impression inférieure.
- 6) Contactez le service client après-vente lorsque la batterie ne peut pas répondre aux exigences de performance.
- 7) Veuillez utiliser notre papier d'impression original, sinon cela pourrait entraîner une mauvaise qualité d'impression ou même endommager l'imprimante.
- 8) Le temps de dernière impression sur papier thermique est lié à la qualité du papier d'impression thermique.
- 9) Si vous souhaitez imprimer des reçus pour une conservation à long terme, veuillez utiliser du papier d'impression thermique longue durée.
- 10) si vous utilisez un adaptateur secteur pour alimenter, vous devez acheter un adaptateur secteur adaptateur qui a obtenu la certification CCC pour répondre aux exigences de la norme.

11 GARANTIE

À compter de la date d'achat, la garantie de la tête d'impression de ce produit est de 3 mois, le reste de la garantie des pièces est de 12 mois

Le service de garantie n'est pas disponible pour les cas suivants pendant la période de garantie.

- 1) Hors garantie.
- 2) Démontage et réparation non autorisés ou modification non autorisée
- 3) Dommages ou rayures causés par des forces artificielles ou autres.
- 4) Dommages causés par un accident ou l'utilisation de composants d'autres marques ou de consommables de mauvaise qualité.
- 5) Défaillance ou dommage de l'imprimante dû à une installation et une utilisation incorrectes
- 6) Panne de l'imprimante ou dommage causé par l'utilisation du produit dans un environnement de travail non spécifié par le produit.
- 7) Panne ou dommage de l'imprimante dû à une utilisation inappropriée (au-delà de la charge de travail, etc.) ou à un entretien (humidité, etc.).

 마크라이프



P50 라벨 프린터 설명서

내용물

01 포장 목록	01
02 소개	02
03 시작하기	05
04 마크라이프 앱 설치 및 설정	08
05 나만의 라벨 제작 및 인쇄	12
06 마크라이프 앱 특징	20
07 트러블 슈팅 가이드	21
08 프린트 헤드/고무를 청소	23
09 경고	24
노트	25
10개	
11 보증	26

1 포장 목록



프린터*1



C형 케이블*1



사용 설명서 * 1

(지침, 보증 및 인증서 포함)



기본 매개변수

제품 모델: P50

인쇄 폭: 20mm~50mm

인쇄 정확도: 203DPI

블루투스: 4.0

배터리 용량: 1200mAh

충전 시간: 3시간 미만

배터리 수명: 연속 인쇄 길이 150미터 이상

배터리 수명: 충전 및 방전 시간:

500회 이상 인쇄 수명: 50km 이상;

이 라벨 메이커는 열전사 라벨 용지 인쇄에만 적합합니다. 더 나은 인쇄 품질을 위해 당사에서 판매하는 라벨 용지를 사용하는 것이 좋습니다. 라벨 메이커를 오랫동안 사용하지 않을 경우 배터리 수명을 보장하기 위해 정기적으로 충전해야 합니다. 프린트 헤드에는 오랫동안 알코올 면으로 청소해야 합니다.

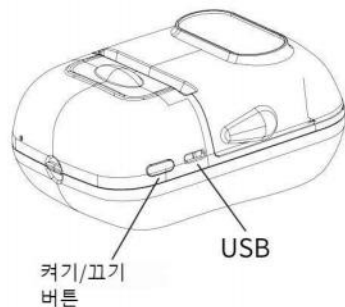

참고: 소비자는 다음을 사용해야 합니다.
합법 컴퓨터
중국 강제 취득
인증 및 충족
표준 요구사항

컷기/꺃기 버튼

P5o label 메이커 컷기: 컷짐/꺃짐 버튼을 길게 누릅니다.

버튼에 녹색 불이

나타날 때까지 컷기/꺃기 버튼을 빠르게 두 번 연속으로 누르면
P50 라벨 메이커가 라벨 보정을 위한 라벨과 함께 나옵니다.

P50 label 메이커 꺃기: 버튼 표시등이

꺃질 때까지 컷기/꺃기 버튼을 길게 누릅니다.

P50 라벨 메이커는 사용하지 않을 경우 자동으로 꺃집니다.

20 분.

표시등 상태 설명

녹색 표시등: 완전히 충전됨 / 정상 사용 상태

빨간색 표시등: 충전 중/용지 부족/과열/꺃버 열림

빨간색 표시등 깜박임: 전력 부족, 배터리

부족으로 인해 인쇄가 불분명해집니다. 제때에 충전하십시오.

주황색 표시등: 펌웨어가 업그레이드 중입니다.

펌웨어

업데이트를 위한 소프트웨어가 다운로드되어 있습니다.

적색 표시등: 깜박임: Bluetooth가 연결되지

않았습니다.

3 시작하기

1단계: labels 입력

1. 스위치 손잡이를 잡고 뚜껑을 위로 들어올려 용지함 덮개를 엽니다.

2. 스푼을 꺼내고 이동식 플레이트를 떼어냅니다. 스푼에 종이를 올려놓고 이동식 판을 다시 넣은 후 적당한 크기로 조정하세요

인쇄 왜곡을 방지하려면 이동식 판이 고정되어 있는지 확인하십시오.

3. 용지를 넣을 때 스티커 면이 아래를 향하도록 하세요. 절단기 바깥쪽에 용지를 조금 남겨두고 덮개를 닫으세요.

4. 컷기: 컷기/꺃기 버튼을 길게 누릅니다.
버튼에 녹색 불이 나타날 때까지.



용지함의 용지 적재를 확인하세요.

기계 감지기는 오른쪽에 있으므로 용지는 맨 오른쪽에 놓아야 합니다. 겹 페이지의 경우 페이지 샤프트를 설치해야 하며 배플이 이동하여 이를 풀어야 합니다. 용지가 감지될 수 있습니다. 프린터 표시등이 녹색으로 켜집니다.



프린터 헤드 옆에 있는 라벨 인쇄면이 용지를 로드하는 올바른 방법입니다.



1. 라벨 롤을 오른쪽 팬스 옆에 두고 릴을 완전히 꺼냅니다.
2. 릴은 왼쪽 배플의 홈을 따라 설치되며, 왼쪽 배플은 오른쪽으로 강하게 이동하여 용지를 단단히 고정하고 기기에 넣습니다.
3. 올바른 설치는 그림 3과 같습니다. 양쪽의 날카로운 부분 배플이 앞쪽을 향하도록 하고, 오른쪽 배플에서 이쪽이 위쪽을 향하고 있다는 메시지에 주의하세요.

연속 용지 설치, 지지대를 용지에서 직접 꺼냅니다. 그냥 넣으세요.

인쇄면이 아래로 향하도록 하세요.



4 MARKLIFE 앱 설치

앱 다운로드

Apple 휴대폰의 경우 Apple App Store에서 "Marklife"를 검색하여 앱을 다운로드하세요.

Android 휴대폰의 경우 Google Play에서 "Marklife"를 검색하여 다운로드하세요.

App Store에서 "Marklife"를 검색하세요.

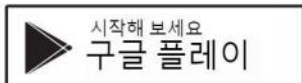

앱 설치

Marklife 앱을 설치하고 설정하려면 화면의 지시를 따르세요. 액세스를 포함하여 설정 프로세스를 단계별로 안내하는 지침 지원을 위한 권한 설정.

APP Bluetooth 연결, 맞춤형 라벨 저장 및 로컬 맞춤형 텍스트 인쇄 기능.



블루투스 연결



휴대폰 설정의 Bluetooth를 연결할 수 없습니다!

참고: 앱에서 라벨 프린터의 블루투스 번호를 검색하려면 휴대전화에서 블루투스 기능을 켜야 합니다(휴대폰의 블루투스 권한은 휴대전화와 프린터 사이의 브리지와 동일합니다).

휴대폰에서 라벨 프린터를 검색할 때 프린터의 블루투스를 찾아 정상적으로 연결할 수 있도록 위치 권한에 동의해 주세요. 이는 안드로이드 시스템의 요구 사항입니다. 블루투스 전자제품이 연결되어 있는 동안에는 위치 권한이 필요합니다. 그렇지 않으면

휴대폰에서 Bluetooth 전자 제품을 찾을 수 없습니다.

P50을 앱에 연결하세요

라벨 메이커 켜기: 켜기/끄기 버튼을 길게 누릅니다.

버튼 녹색 불이 나타납니다

휴대폰에서 블루투스를 켭니다.

Marklife 앱을 엽니다.

o클릭 방문자 모드, 우리 앱은 방문자 모드를 지원합니다.

등록하지 않고도 앱을 사용할 수 있습니다. 타사

계정을 통해 등록하거나 로그인할 수도 있습니다.

"연결되지 않음" 버튼을 클릭하고 P50 라벨 제조업체 이름을 찾은 다음, 연결을 클릭하세요.

참고: 앱 측에서 장치를 연결했는지 확인하십시오. 그것

전화 Bluetooth 섹션에서 연결하면 실패합니다.

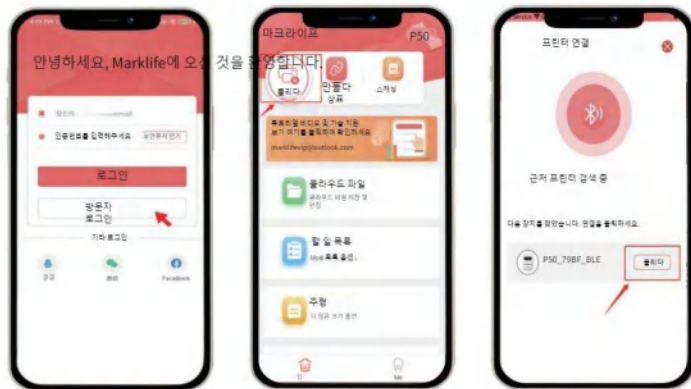

5 나만의 라벨을 만들고 인쇄하세요

원하는 라벨을 인쇄하려면 다음 단계를 따르세요.

- o label 생성>라벨 유형 선택>간격 라벨>빠른 크기로 이동 선택>텍스트를 클릭하고 아래 지침에 따라 라벨 내용을 편집하세요.
- o 콘텐츠 디자인 완료 후 인쇄>미리보기 확인 클릭 페이지>인쇄.

메모:

- 인쇄하기 전에 상자를 열 때마다 라벨 보정용 수행해야 합니다. 그렇지 않으면 라벨 내용이 오프셋으로 인쇄됩니다.
- 해당 라벨 용지 유형 및 크기를 선택하십시오.

인쇄하기 전에, 부적절한 용지 종류와 크기를 선택하면 인쇄 오류가 발생하거나 용지 낭비가 발생할 수 있습니다.

P50 라벨 메이커에는 40*30mm 크기의 Gap 라벨 롤이 함께 제공됩니다.



비공식 캡 페이퍼를 사용하는 경우, APP 홈페이지에서 "라벨 생성"->"갭 라벨"->"확인"-설정을 클릭하세요.

연속용지용. 앱의 홈 페이지에서 "만들기"를 클릭하세요.
 라벨-"연속 용지"->"폭 설정"->"만들기">"텍스트"-편집->"인쇄"



템플릿을 얻으려면 앱 스캔



갭 용지의 경우 앱의 "스캔"을 클릭하여 라벨의 바코드 식별
 템플릿을 읽고 편집 페이지로 들어가 내용을 편집하고 인쇄하십시오.

텍스트를 편집하려면 "편집 두 번 클릭"을 두 번 클릭하고 텍스트 상자를 끌어서 텍스트 위치를 조정할 수 있습니다. 텍스트 크기, 글꼴, 왼쪽 및 오른쪽 정렬을 선택하거나 텍스트 상자를 직접 드래그하여 완료합니다. 텍스트 위치 조정. 스티커를 추가할 수도 있습니다. 낙서, 날짜, 선, 모양 및 숫자.P50 라벨 기계는 사진, Excel, 코드, QR 코드 및 OCR 인쇄도 지원합니다.

텍스트 글꼴 설정을 마친 후 인쇄를 클릭하면 인쇄 내용이 **협력된 페이지**에 표시됩니다. 인쇄 미리보기 페이지에서 한 번에 인쇄할 매수와 인쇄 방향을 추가할 수 있으며, 기본 인쇄 방향을 권장합니다.





인쇄가 완료된 후 라벨의 한쪽에서 다른 쪽으로 라벨을 떼어내면 더 쉽고 노력이 절약됩니다.



라벨 내용 편집

Marklife 앱은 굵은 글꼴, 기울임꼴, 줄 간격 및 단어를 지원합니다.

간격 조정, 텍스트 유형 또는 스케치 유형의 그림, 테두리, 스티커, 날짜, label 제작자가 생성한 QR 코드, 그래피티 및 연속된 일련 번호 추가도 지원합니다.
이 프린터는 사진 및 스케치 인쇄를 지원합니다.
로그인 후 엑셀 가져오기 기능을 이용하실 수 있습니다.

클라우드 템플릿

라벨을 만드는 데 사용하는 라벨과 크기 및 모양이 동일한 템플릿을 "클라우드 템플릿"에서 찾을 수도 있습니다.
사이즈와 사이즈가 맞지 않는 템플릿을 선택한 경우

사용 중인 라벨의 모양이 다르면 인쇄에 실패하게 됩니다.

아래 표에서 문제를 찾을 수 없는 경우 시스템을 종료할 수 있습니다.

다시 시도하려면 재부팅하세요.

질문이 있으시면 이메일을

보내주시면 기꺼이 도와드리겠습니다!

범주	제품 번호	질문	답변(가능한 원인 및 해결 방법)
이상 빛 표시하다	1	왜 빨갛게 보여요?	f. 용지 부족; 라벨 교체; 비. 과일; 프린터를 끄고 식을 때까지 기다린 후 다시 사용하십시오.
	2	왜? 빨간불 깜빡임?	저전력:프린터 충전
	3	왜 그렇까요? 오렌지색 보여줘 빛?	디버깅 모드가 시작되었습니다. 종료한 후 다시 시작하세요.
블루투스	4	왜 프린터 연결 실패하다	A.전화 블루투스 부분이 아닌 "마크라이프" 앱에서 연결해주세요. B. 휴대폰 블루투스가 열려 있지 않습니다. 블루투스를 엽니다. C. 빨간색 표시등이 켜지면 프린터 Bluetooth 빠르게 깜빡이는 경우 항목 2를 참조하십시오. D. 프린터 블루투스는 다른 휴대폰이 점유하고 있습니다. E. Android 모바일 앱은 근처 프린터를 검색하기 전에 위치 권한을 얻어야 합니다.
상표 캘리브레이션	5	어떻게 라벨을 해라 캘리브레이션	a.라벨 메이커를 켜고 켜기/끄기 버튼을 빠르게 두 번 누르면 라벨 메이커가 라벨 보정용 라벨과 함께 나옵니다. b.라벨 끝부분이 라벨 출구 바로 옆에 있으면 교정이 완료된 것입니다. 라벨의 일부만 나오면 버튼을 다시 눌러 재교정을 하십시오.

범주	제품 번호	질문	답변(가능한 원인 및 해결 방법)
인쇄 실패	6	인쇄된 이유는 라벨이 정박?	a. 인쇄 용지가 거꾸로 놓여 있습니다. 올바른 방향으로 용지를 교체하세요. b. 용지 문제: 다른 라벨 용지를 교체하고 라벨 보정을 수행한 후 인쇄하세요.
	7	인쇄하는 이유 흔적이고 불완전한	f. 저전력, 빨간색 표시등이 깜박이는 경우: 프린터를 충전하십시오. 비. 인쇄하기 전에 라벨 보정을 수행하지 않았습니다. 라벨 보정을 수행하고 다시 인쇄하십시오. 품질이 좋지 않습니다. 새 라벨 롤을 교체하세요. 프린트 헤드 문제: 프린트 헤드에 문제가 있는지 확인하세요. 그렇다면 뒤아내고 중요 상태에서 알코올 면봉으로 프린트 헤드를 청소하십시오.
	8	왜? 인쇄된 콘텐츠 중앙에 있지 않습니까?	a. 인쇄 전에 라벨을 보정하지 마십시오. 인쇄를 시작하기 전에 라벨을 보정하십시오. b. APP의 프린터 모델 설정이 사용된 프린터와 일치하지 않습니다. 모델을 다시 선택하십시오. c. APP에서 설정한 라벨 크기가 실제 라벨 크기와 일치하지 않는 경우 크기를 재설정하고 다시 인쇄해 보세요. d. 글꼴이 인쇄 범위를 벗어나 너무 큰지 확인하고 글꼴 크기를 조정 후 다시 시도하십시오.
문주다 인쇄	9	왜 갑자기 프린터 인쇄 중지	프린터의 신뢰성을 보장하기 위해 프린터는 "용지 부족", "용지 롤 밀림", "저전력" 등을 포함한 다양한 자체 보호 기능으로 설계되었습니다. 관련 규정에 따라 상황을 처리하십시오. 해결책.

아래 문제가 발생하면 프린트 헤드/고무로 덮인 롤을 청소하십시오.
흐릿한 인쇄

- 용지를 공급할 때 소음이 심함

.프린트 헤드에 접착제 잔여물이나 먼지가 붙어 있습니다.

청소 절차:

1. 프린터를 끄고,
2. 인쇄 후 롤이 완전히 식을 때까지 기다립니다. 열기 프린트 헤드를 덮고
3. 알코올솜(용기를 뺀)으로 먼지나 얼룩을 닦아냅니다. 또는 전용 프린터 클리닝 펜(구매 필요)
4. 알코올이 휘발되었는지 확인하기 위해 5~10분 정도 기다립니다. 프린터를 켜기 전에.

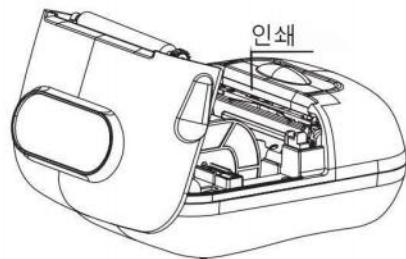

9 경고

- 1) 사용하기 전에 종이함에 이물질이 없는지 확인하십시오.
인쇄 중에 프린트 헤드가 손상될 수 있습니다.
먼지가 있으면 용지함을 비우고 알코올로 헤드를 인쇄하십시오.
- 2) 라벨 메이커에 이상이 있을 경우 즉시 전원을 꺼주세요.
- 3) 라벨 메이커 내부에는 복잡한 회로가 있으므로 라벨 메이커를 직접 분해하지 마십시오.
- 4) 라벨 메이커를 쥐어짜거나, 기계적 진동, 흔들지 마십시오.
- 5) 주유소, 주유소 등 인화성 물질 근처에서 라벨 메이커를 사용하지 마십시오.
6) 시원하고 통풍이 잘되는 곳에서 배터리를 충전하십시오. 라벨을 노출하지 마세요.
메이커와 USB 케이블을 고온, 고습도에 노출시키거나 물에 담그면 합선으로 인해 배터리가 과열되거나 연기가 나거나 변형, 손상 또는 심지어 폭발할 수 있습니다. 라벨 메이커와 USB 케이블이 연결되어 물이나 기타 액체에 녹을 경우 즉시 전원을 분리하세요. 라벨 메이커나 전원 어댑터에서 연기나 냄새가 나면 즉시 전원 어댑터를 뽑고 화상을 입지 않도록 주의하세요.
- 7) 라벨 메이커를 분해하거나 개조하지 마십시오. 손상된 전원 코드로 충전하는 것은 엄격히 금지됩니다. 감전, 화재, 라벨 메이커 손상의 원인이 됩니다.

10 노트

- 1) 본 제품 및 부속품은 위험을 방지하기 위해 어린이의 손이 닿지 않는 안전한 곳에 보관하시기 바랍니다.
- 2) 프린터를 임의로 분해하지 마십시오. 기기가 인쇄 중일 때에는 용지함 커버를 열지 마십시오.
인쇄가 완료된 후에도 프린트 헤드는 여전히 고온 상태이므로 화상을 입지 않도록 만지지 마십시오.
- 3) 프린터와 전원 어댑터를 충전할 때는 상온 환기가 가능한 곳에 놓아야 합니다.
- 4) 사사프라스 프린터는 깨끗하고 부드러운 천을 사용하여 부드럽게 닦아주시고, 벤젠, 신나 등 부식성 화학물질 및 세척제와 함께 용해된 물질의 사용을 금지하시기 바랍니다.
- 5) 전원 어댑터를 확인하고 프린터의 전원이 꺼져 있는지 확인하십시오. 주변 온도가 너무 높거나 주변 온도가 너무 낮으면 인쇄 품질이 저하됩니다.
- 6) 배터리가 성능 요구 사항을 충족할 수 없는 경우 판매 후 고객 서비스에 문의하십시오.
- 7) 당사 정품 인쇄 용지를 사용하십시오. 그렇지 않으면 인쇄 품질이 저하되거나 프린터가 손상될 수 있습니다.
- 8) 감열지에 마지막으로 인쇄하는 시간은 감열지의 품질과 관련이 있습니다.
- 9) 장기간 보존을 위해 영수증을 인쇄하고 싶으신 경우에는 오래 지속되는 감열인쇄지를 사용하시기 바랍니다.
- 10) 전원 어댑터를 사용하여 전원을 공급하는 경우 전원을 구입해야 합니다.
표준 요구 사항을 충족하기 위해 CCC 인증을 획득한 어댑터입니다.

11 보증

구입일로부터 본 제품의 프린트 헤드 보증 기간은 3개월이며, 나머지 부품 보증 기간은 12개월입니다.

보증기간 중 다음과 같은 경우에는 보증서비스를 받으실 수 없습니다.

- 1) 보증 제외.
- 2) 무단 분해, 수리 또는 무단 개조
- 3) 인위적인 힘이나 기타 힘에 의한 손상이나 굽힘.
- 4) 사고로 인한 손상, 타 브랜드 부품 사용, 품질이 낮은 소모품 사용.
- 5) 잘못된 설치 및 사용으로 인한 프린터 고장 또는 손상
- 6) 제품이 지정하지 않은 작업 환경에서 제품을 사용하여 발생한 프린터 고장 또는 손상.
- 7) 부적절한 사용(작업량 초과 등) 또는 유지관리(습기 등)로 인한 프린터 고장 또는 손상.

 マークライフ



P50 ラベルプリンター マニュアル

コンテンツ

01 パッキングリスト	01
02 はじめに	02
03 はじめに	05
04 Marklife アプリのインストールとセットアップ	08
05 独自のラベルを作成して印刷	12
06 Marklife アプリの機能	20
07 トラブルシューティングガイド	21
08 プリントヘッド/ゴムロールのクリーニング	23
09 警告	24
10 ノート	25
11 保証	26

1 包装内容明細書



プリンター*1



タイプCケーブル*1



使用説明書※1

(説明書、保証書、証明書が含まれます)

2 導入

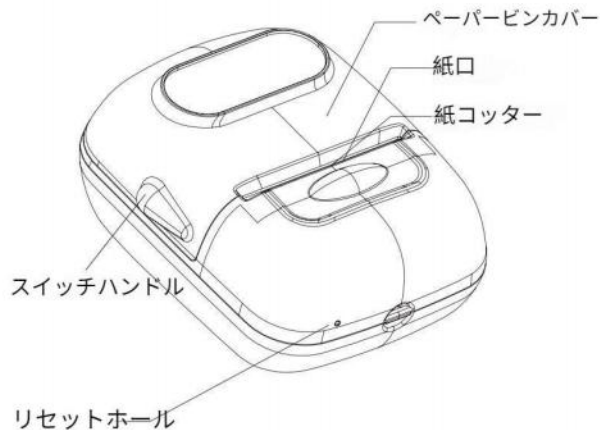

2

基本パラメータ

製品モデル: P50

印刷幅: 20mm~50mm

印刷精度: 203DPI

Bluetooth: 4.0

バッテリー容量: 1200mAh

充電時間: 3 時間未満

バッテリー寿命: 連続印刷距離 150 メートル以上

バッテリー寿命: 充放電回数: 500

回以上、印刷寿命: 50km 以上。

このラベルメーカーは感熱ラベル紙の印刷のみに適しています。より良い印刷品質を得るために、当店のラベル用紙のご使用をお勧めします。

ラベルメーカーを長期間使用しない場合、バッテリーの寿命を確保するために定期的に充電する必要があります。

長時間プリントヘッドをアルコール綿で掃除する必要がある



注: 消費者は使用するものとしします。
電源アダプターが付いている
中国必修を取得
認証と要件を満たす
標準要件

3

オン/オフボタン

P50 label Maker をオンにします。オン/オフ ボタンを押し続けます。
ボタンが緑色に点灯します。

ラベル キャリブレーション: オン/オフ ボタンを 2
回続けて素早く押すと、P50 ラベル メーカーからラベル キャリブレーション用のラベルが出てきます。

P50 label Maker

をオフにする: ボタンのライトが消えるまでオン/オフ ボタンを押し続けます。

P50 ラベルメーカーは、使用しないと自動的に電源が切れます。
20分。

ライトステータスの説明

緑色のライト: フル充電/通常の使用状態

赤ランプ: 充電中/用紙切れ/過熱/カバーが開いています

赤色ライトの点滅:

低電力、バッテリー残量が少ないと印刷が不鮮明になるため、時間内に充電してください。

オレンジ色のライト:

ファームウェアがアップグレード中です。ファームウェアのアップグレードが完了するまで待ってから再起動してください。

青色のライト: Bluetooth が接続されており、通常の使用状態です。

青色のライトが点滅: Bluetooth が接続されていません

3 はじめる

ステップ1: イアベルを入れる

1. スイッチハンドルを持ち、蓋を上を持ち上げて、ペーパーピンのカバーを開きます。
2. スプールを取り出し、可動プレートを取り外します。スプールに用紙をセットし、可動プレートを戻し、適切なサイズに調整します。
印刷の歪みを避けるため、可動プレートが固定されていることを確認してください。
3. ステッカー面を下にして用紙をセットします。用紙をカッターの外側に残したままカバーを閉じます。

4. オンにする: オン/オフボタンを押し続けます。
ボタンが緑色のライトになるまで押し続けます。



機械の検出器は右側にあり、紙を右端に置く必要があります。

ギャップペーパーの増色。ペーパーシャフトを取り付ける必要があり、バップルがクランプに移動します。

ロール紙が検出されると、プリンターのインジケータが緑色に変わります。



1. ラベルロールが右側のフェンスの横にある状態で、リール全体を取り出します。
2. リールを左バップルの溝に沿って取り付け、左バップルを右に強く動かして用紙をしっかりと挟み込み、機械にセットします。
3. 正しい取り付け方を図3に示します。両側の鋭利な部分
バップルの側面を前方に向け、右側のバップルでこの側が上を向いているというプロンプトに注意してください。

連続用紙の取り付け、サポートバーが用紙から直接出ます。ただ入れてください。

裏向きに印刷します。



4 ランドセットアップMarklifeアプリのインストール

アプリのダウンロード

Appleの携帯電話の場合は、Apple App Storeで「Marklife」を検索してアプリをダウンロードしてください

Androidスマートフォンの場合は、Google Playで「Marklife」を検索して入手してください。

App Storeで「Marklife」を検索

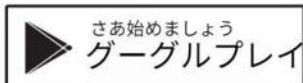

アプリのインストール

Marklife APPをインストールしてセットアップするには、画面上の指示に従ってください。
アクセスなどのセットアッププロセスを段階的に説明する手順サポートのための権利設定。

APP Bluetooth

接続、カスタムラベルストレージ、ローカルカスタムテキスト印刷機能。





携帯電話設定のBluetoothが接続できない!

注: APPでラベルプリンターのBluetooth番号を検索するには、携帯電話のBluetooth機能をオンにする必要があります(携帯電話のBluetooth許可は、携帯電話とプリンター間のブリッジと同等です)。

携帯電話がラベルプリンターを検索するときにプリンターのBluetoothを見つけて正常に接続できるように、位置情報の許可に同意してください。これはAndroidシステムの要件です。Bluetooth電子製品が接続されている限り、位置情報の許可が必要です。そうでない場合は、位置情報の許可が必要です。

携帯電話はBluetooth電子製品を見つけることができません。

P50をAPPに接続する

ラベルメーカーの電源をオンにします。オン/オフボタンを押し続けます。ボタンが緑色に点灯します

携帯電話のBluetooth

をオンにします。Marklifeアプリを開きます。

- o 「訪問者モード」をクリックします。当社のアプリは訪問者モードをサポートしています。つまり、登録せずにアプリを使用できます。サードパーティのアカウントを通じて登録またはログインすることもできます。

「未接続」ボタンをクリックして、P50ラベルメーカー名を見つけます。クリックして接続します。

注意: 必ずアプリ側からデバイスを接続してください。それ電話機のBluetoothセクションから接続すると失敗します。



5 独自のラベルを作成して印刷する

必要なラベルを印刷するには、次の手順に従います。

- o 「ラベルの作成」 > 「ラベルタイプの選択」 > 「ギャップラベル」 > 「クイックサイズ」に移動します。
[選択] >
[テキスト]を選択し、以下のガイドラインに従ってラベルのコンテンツを編集します。
- o コンテンツのデザインが完了したら、[印刷]>[プレビューを確認]をクリックします。
ページ>印刷。

注記:

ラベルのキャリブレーションは、印刷前にピンを開くたびに実行する必要があります。そうしないと、ラベルの内容がオフセットして印刷されます。
-対応するラベル用紙の種類とサイズを必ず選択してください

印刷する前に、不適切な用紙の種類やサイズを選択すると、印刷エラーが発生したり、用紙が無駄になる場合があります。

P50 ラベル メーカーには、サイズ 40*30mm のギャップ ラベルのロールが付属しています。



非公式のギャップ用紙を使用する場合は、アプリのトップページで「ラベルの作成」-「ギャップラベル」-「確認」-設定をクリックしてください

連続紙用。アプリのホームページで「作成」をクリックします
 「ラベル」 - 「連続紙」 - 「幅設定」 - 「作成」 - 「文字」 - 「編集」 - 「印刷」



アプリをスキャンしてテンプレートを取得



ギャップペーパーの場合は、アプリの「スキャン」をクリックしてラベル上のバーコード識別テンプレートを読み取り、編集ページに入り、内容を編集して印刷します。

「ダブルクリック編集」をダブルクリックしてテキストを編集し、テキストボックスをドラッグしてテキストの位置を調整できます。テキストのサイズ、フォント、左右の配置を選択するか、テキストボックスを直接ドラッグして、

文字位置の調整。ステッカーを追加することもできます。
落書き、日付、線、図形、数字。P50 ラベル マシンは、写真、Excel、コード、QR
コード、OCRの印刷もサポートしています。

文字フォントの設定が完了したら、「印刷」をクリックして印刷に入ります。
プレビューページ。印刷プレビュー
ページでは、一度に印刷する部数と印刷の方向を追加できます。デフォルトの印刷方向をお勧めします。





印刷が完了したら、ラベルの片側から反対側に向かってラベルを剥がします。これは簡単で労力がかかりません。



ラベルコンテンツの編集

Marklife APP は、太字フォント、斜体、行間隔、および単語をサポートしています

印刷調整。テキストタイプまたはスケッチタイプの写真、ボーダー、ステッカー、日付、イアベルメーカーで生成されたQRコード、読み書き、接続したシリアル番号の高さもサポートします。

このプリンターは写真とスケッチの印刷をサポートしています。
ログイン後、Excelインポート機能がご利用いただけます。

クラウドテンプレート

ラベルの作成に使用しているラベルと同じサイズ、同じ外観のテンプレートを「クラウドテンプレート」から見つけることもできます。サイズが合わないテンプレートを選んだ場合は、

使用しているラベルの外観が異なると、印刷が失敗します。

問題が以下の表に見つからない場合は、シャットダウンできます。

再起動してもう一度試してください。

ご質問がございましたら、メールでお問い合わせください。喜んで対応させていただきます。

カテゴリ	商品番号。	質問	回答 (考えられる原因と解決策)
異常な ライト 画面	1	なぜそうなるのか 赤信号を表示しますか?	a. 用紙切れ: ラベルを交換してください; b. 過熱: プリンターの電源を切り、温度が下がらるまで待ってから再度使用します。
	2	なぜ、 赤い光 点滅?	低電力: プリンターを充電する
	3	なぜそうなるのか オレンジを見せる ライト?	デバッグ モードになりました。シャットダウンしてから再起動してください。
ブルートゥース	4	なぜそうなるのか プリンター接続 失敗	A. 電話のBluetoothセクションからではなく、「Marklife」アプリから接続してください。 B. 携帯電話のBluetoothが開いていません。Bluetoothを開きます。 C. プリンターのBluetooth障害が赤色に点灯した場合 が速く点滅します。項目 2 を参照してください。 D. プリンターの Bluetoothが他の携帯電話によって占有されています E. Android モバイル APP は、近くのプリンターを検索する前に位置情報の許可を取得する必要があります。
ラベル キャリブレーション		方法 ラベルを実行します キャリブレーション	a. ラベル メーカーの電源を入れ、オン/オフ ボタンを 2 回続けて素早く押します。ラベル メーカーからラベル キャリブレーション用のラベルが表示されます。 <small>スキャン領域が印刷される前に、必ずキャリブレーションを完了させてください。キャリブレーションが完了したら、キャリブレーションボタンを押して印刷を再開してください。</small>

カテゴリ	商品番号	質問	回答 (考えられる原因と解決策)
印刷する 失敗	6	なぜ印刷されているのがラベル空白	a. 印画紙が裏返しに置かれています。 用紙を正しい向きに交換してください b. 用紙の問題: 別のラベル用紙を交換し、ラベルの調整を行って印刷します。
	7	なぜ印刷なのかぼやけていて、不完全な	a. 低電力。赤色のライトが点滅: プリンターを充電します。 b. 印刷前にラベル キャリブレーションを実行しませんでした。ラベル キャリブレーションを実行して、再度印刷してください。 c. 印刷用紙の品質が低い場合は、新しいラベル ロールを交換してください。プリントヘッドの問題: プリントヘッドに何か問題がないか確認してください。付いている場合は、拭き取ってください アルコール綿でプリントヘッドをクリーニングします。 シャットダウン状態。
	8	なぜ、 印刷内容 中心ではないですか?	a. 印刷前にラベルを調整しないでください。印刷を開始する前にラベルを調整してください。 b. APP のプリンターのモデル設定が使用するプリンターと一致しません。モデルを再選択してください。 c. アプリで設定したラベルサイズが実際のラベルと一致しない場合は、サイズをリセットし、再度印刷してみてください。 d. フォントが印刷範囲を超えていないか確認し、フォントサイズを調整して再度実行してください。
ストップ 印刷	9	なぜ、 突然プリンター 印刷を停止する	プリンターの信頼性を確保するために、プリンターには「用紙切れ」、「用紙ピンオープン」、「電力低下」などのさまざまな自己保護機能が備わっています。問題を深刻に送って状態を確認してください。解決。

以下の問題が発生した場合は、プリントヘッド/ゴムで覆われたロールをクリーニングしてください。

かすれた印刷

- ・紙送り時の音が大きい
- ・プリントヘッドに接着剤の残留物やゴミが付着している

清掃手順:

1. プリンターの電源を切ります。
2. 印刷後、ロールが完全に冷えるまで待ちます。を開きます
カバーをかけてプリントヘッドを見つけます。
3. アルコール綿（水切り）でホコリや汚れを拭き取ります。
または専用プリンタークリーニングペン（別途購入が必要）
4. アルコールが揮発していることを確認するために5～10分間待ちます。
プリンターの電源を入れる前に。

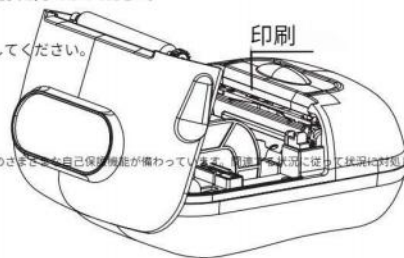

9 警告

- 1) 使用前に紙箱にゴミがないことを確認してください。
印刷中にプリントヘッドが損傷する可能性があります。汚れがある場合は、用紙ビンを取り除き、アルコールでヘッドを印刷してください。
- 2) ラベルメーカーが故障した場合は、直ちに電源を切ってください。
- 3) ラベルメーカー内部には複雑な回路が組み込まれておりますので、ご自身でラベルメーカーを分解しないでください。
- 4) ラベルメーカーを圧迫したり、機械的振動を与えたり、振ったりしないでください。
- 5) ガソリンスタンドや燃料貯蔵所などの可燃物の近くでラベルメーカーを使用しないでください。
- 6) バッテリーは涼しく換気された部屋で充電してください。ラベルを露出させないでください。
USB
ケーブルを高湿度の場所に置いたり、水の中に入れたりすると、ショートが発生し、バッテリーの発熱、変形、膨脹、さらには爆発の原因となります。ラベルメーカーに USB ケーブルが水やその他の液体に掛ける可能性のある場合は、すぐに電源を切ってください。ラベルメーカーや電源アダプタから煙や臭いが出た場合は、すぐに電源アダプタを抜き、やけどに注意してください。
- 7) ラベルメーカーを分解、改造したり、電源コードが傷んだ状態での充電は厳禁です。感電、火災、ラベルメーカーの破損の原因となります。

10 ノート

- 1) 危険防止のため、本製品および付属品はお子様手の届かない安全な場所に保管してください。
- 2) ご自身でプリンターを分解しないでください。印刷中は用紙ビンのカバーを開けしないでください。印刷終了後もプリントヘッドは高温になっておりますので、火傷の恐れがありますので触れないでください。
- 3) 充電するときは、プリンタと電源アダプタを室温の換気の良い場所に置く必要があります。
- 4) きれいな柔らかい布を使用して、サツサフラスプリンターを優しく拭いてください。ベンジン、シンナーなどの高毒性化学物質や洗剤を含む溶剤の使用は禁止されています。
- 5) 電源アダプタを作成し、プリンターの電源がオフになっていることを確認してください。周囲温度が高すぎるか低すぎると、印刷品質が低下します。
- 6) バッテリーが性能要件を満たさない場合は、アフターサービスまでご連絡ください。
- 7) 印刷品質の低下やプリンターの故障の原因となりますので、弊社オリジナルの印刷用紙をご使用ください。
- 8) 感熱紙の印刷持続時間は、感熱紙の品質に関係します。
- 9) 長期保存用のレシートを印刷したい場合は、耐久性の高い感熱紙をご使用ください。
- 10) 電源アダプターを使用して電力を供給する場合は、電源アダプターを購入する必要があります。標準要件を満たす CCC 認証を取得したアダプターです。

11 保証

ご購入日より、本製品のプリントヘッドの保証は3ヶ月、その他の部品の保証は12ヶ月です。

保証期間内であっても、次の場合には保証サービスを受けられません。

- 1)保証対象外です。
- 2) 不正な分解修理や改造を行うこと。
- 3)人為的またはその他の力による損傷や傷。
- 4) 事故、または他のブランドのコンポーネントや低品質の消耗品の使用によって引き起こされた損傷。
- 5)誤った設置および使用によるプリンターの故障または損傷
- 6) 製品の規定外の使用環境での使用に起因するプリンターの故障または損傷。
- 7)不適切な使用（負荷を超えるなど）やメンテナンス（湿気など）によるプリンターの故障または損傷。

ماركليف



P50 دليل طابعة الملصقات

محتويات

قائمة التعبئة	01
مقدمة	02
البدء.	05
Marklife تثبيت وإعداد تطبيق	08
قم بإنشاء وطباعة الملصق الخاص بك	12
Marklife ميزات تطبيق	20
دليل استكشاف الأخطاء وإصلاحها	21
تنظيف رأس الطباعة/اللفة المغطاة بالمطاط	23
تحذير	24
ملاحظات	25
الضمان	26

1

قائمة التعبئة



الطابعة 1*



1* كابل من النوع C



استخدم الدليل * 1

(يشمل التعليمات والضمانات والشهادة)

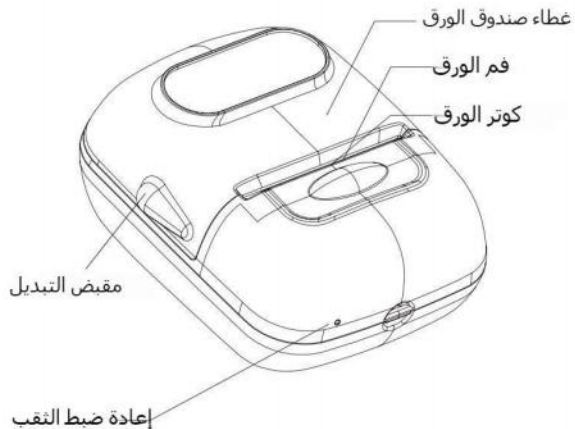

المعلومات الأساسية

نموذج المنتج: P50

عرض الطباعة: 20 مم ~ 50 مم

دقة الطباعة: 203 ديسبيل متوحد الخواص

بلوتوث: 4.0

سعة البطارية: 1200 مللي أمبير

وقت الشحن: أقل من 3 ساعات

عمر البطارية: طول الطباعة المستمر أكبر من 150 مترا

عمر البطارية: أوقات الشحن والتفريغ: أكثر من 500

مرة عمر الطباعة: أكثر من 50 كم؛

صانع الملصقات هذا مناسب فقط لطباعة ورق الملصقات الحراري. للحصول على جودة طباعة أفضل، يوصى باستخدام ورق الملصقات من متجرنا. إذا لم يتم استخدام صانع الملصقات لفترة طويلة، فمن أجل ضمان

عمر رأس الطباعة، يجب تنظيف رأس الطباعة بانتظام.



ملاحظة: يجب على المستهلكين استخدام محول الطاقة الذي يحتوي عليه حصلت على الصين الإلزامية شهادة وتلبية المتطلبات القياسية

زر تشغيل / إيقاف

اضغط مع الاستمرار على زر التشغيل/الإيقاف حتى يتم تشغيله: P50 labelmaker قم بتشغيل
يظهر زر الضوء الأخضر.

معايرة المصق: اضغط على زر التشغيل/الإيقاف مرتين في تتابع
بمصق لمعايرة المصق P50 سريع، وسيخرج صانع الملصقات

اضغط مع: P50 label: قم بإيقاف تشغيل صانع
الاستمرار على زر التشغيل/الإيقاف حتى ينطفئ ضوء الزر
تلقائياً إذا لم تستخدمه من أجله P50 يتم إيقاف تشغيل صانع الملصقات
دقيقة 20.

وصف حالة الضوء

الضوء الأخضر: مشحون بالكامل/في حالة الاستخدام العادي

الضوء الأحمر: الشحن/نقص الورق/ارتفاع درجة الحرارة/فتح الغطاء

وميض الضوء الأحمر: طاقة منخفضة، بطارية منخفضة ستسبب في
طباعة غير واضحة، يرجى شحنها في الوقت المناسب.

الضوء البرتقالي: جاري ترقية البرامج الثابتة. فقط انتظر
حتى تنتهي ترقية البرنامج الثابت ثم أعد تشغيله.

الضوء الأزرق: البلوتوث متصل وفي حالة الاستخدام العادي

وميض الضوء الأزرق: البلوتوث غير متصل

3 ابدء

الخطوة 1: وضع labels

1. افتح غطاء حاوية الورق عن طريق
الضغط على مقابض المفاتيح ورفع الغطاء لأعلى.

2. أخرج البكرة واخلع اللوحة المتحركة. قم بتحميل الورق على
البكرة، وأعد اللوحة المتحركة إلى الخلف، واضبط حجمها المناسب
تأكد من تثبيت اللوحة المتحركة لتجنب تشويه الطباعة

3. تأكد من أن جانب المصق متجه لأسفل أثناء تحميل
الورق. أغلق الغطاء مع ترك بعض الورق خارج القاطع.

4. التشغيل: اضغط مع الاستمرار على زر التشغيل/الإيقاف
حتى يظهر الزر ضوء أخضر.



يوجد كاشف الآلة على اليمين حيث يجب وضع الورقة في أقصى اليمين.

بالنسبة للورق الفجوة، يجب تثبيت عمود الورق، ويتحرك الحاجز إلى المشبك

عند لفة الورق، يمكن اكتشاف الورقة ويتحول ضوء مؤشر الطابعة إلى اللون الأخضر.



بعد جانب طباعة المصلق الموجود بجانب رأس الطباعة هو الطريقة الصحيحة لتحميل الورق.



1. أخرج البكرة بالكامل، مع وضع لفة المصلق بجوار السياج الجانبي الأيمن.

2. يتم تثبيت البكرة على طول أهدود الحاجز الأيسر، والحاجز الأيسر.

يتحرك إلى اليمين بقوة لربط الورق بإحكام ووضعه في الجهاز.

3. يظهر التثبيت الصحيح في الشكل 3. الأجزاء الحادة على كلا الجانبين

من الحاجز متجهًا للأمام، وانتبه إلى الموجه الذي يشير إلى أن هذا الجانب متجه لأعلى على الحاجز الأيمن

تركيب مستمتر للورق، شريط الدعم يخرج مباشرة من الورقة، فقط ضعه في

طباعة الوجه لأسفل.



تحميل التطبيق

"Marklife" يرجى البحث عن ، Apple بالنسبة لهواتف
لتنزيل التطبيق Apple في متجر تطبيقات

للحصول عليه Google Play في "Marklife" يرجى البحث عن ، Android بالنسبة لهواتف

في متجر التطبيقات "Marklife" ابحث عن

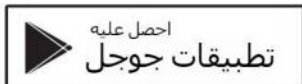

تثبيت التطبيق

وإعداده، ما عليك سوى اتباع ما يظهر على الشاشة Marklife لتثبيت تطبيق
الإرشادات التي ترشدك خلال عملية الإعداد، بما في ذلك الوصول
إعدادات الحقوق للدعم
،وتخزين الملفات المخصصة ،APP اتصال بلوتوث
،ووظيفة طباعة النص المخصصة المحلية





بالتطبيق P50 قم بتوصيل

قم بتشغيل صانع المصقات الخاص بك: اضغط مع الاستمرار على زر التشغيل/الإيقاف حتى يتم تشغيله يظهر زر الضوء الأخضر

قم بتشغيل البلوتوث على هاتفك Markklife. افتح تطبيق

انقر فوق وضع الزائر، بدعم تطبيقنا وضع الزائر، مما يعني 0

يمكنك استخدام التطبيق دون تسجيل. يمكنك أيضا التسجيل أو تسجيل الدخول من خلال حساب جهة خارجية

الخاص بك P50 انقر فوق الزر "غير متصل"، وابحث عن اسم صانع المصقات وانقر لتوصيله.

ملحوظة: يرجى التأكد من توصيل الجهاز من جانب التطبيق. هو - هي

سوف يفشل إذا قمت بالاتصال من قسم بلوتوث الهاتف.



لا يمكن توصيل البلوتوث الخاص بإعدادات الهاتف الخليوي

ملحوظة: يحتاج الهاتف المحمول إلى تشغيل وظيفة البلوتوث للبحث عن رقم البلوتوث الخاص بطابعة المصقات في التطبيق (إذن البلوتوث للهاتف المحمول يساوي الجسر بين الهاتف المحمول والطابعة)

يرجى الموافقة على إذن الموقع، بحيث عندما يبحث الهاتف المحمول عن طابعة المصقات، يمكنه العثور على بلوتوث الطابعة والاتصال بشكل طبيعي. هذا هو أحد متطلبات نظام أندرويد. طالما أن المنص الإلكتروني الذي يعمل متصل، يجب إعادة تنظيم إذن الموقع، والا سيتم حذفه Bluetooth بتغييره

Bluetooth. لن يتمكن الهاتف المحمول من العثور على المنتج الإلكتروني الذي يعمل بتقنية

اتبع هذه الخطوات لطباعة التسميات التي تريدها:

- حدد نوع التسمية < تسمية الفجوة > الحجم السريع > label انتقل إلى إنشاء o
- تحديد< نص، وتحرير محتوى التصنيف الخاص بك باتباع الإرشادات الموضحة أدناه
- بعد الانتهاء من تصميم المحتوى، انقر فوق طباعة<التحقق من المعاينة o الصفحة>طباعة

ملحوظة:

يجب إجراء معايرة الملصق في كل مرة يتم فيها - فتح الصندوق قبل الطباعة، وإلا فسيتم طباعة محتوى الملصق بشكل غير مناسب. -تأكد من تحديد نوع ورق الملصقات المناسب وحجمه

قبل الطباعة، قد يؤدي تحديد نوع وحجم ورق غير مناسبين إلى حدوث أخطاء في الطباعة أو إهدار الورق

معايير 30*40 مم Gap مزودا بلمعة من ملصقات P50 يأتي صانع الملصقات



إذا كنت تستخدم ورق فجوات غير رسمي، في الصفحة الرئيسية للتطبيق انقر فوق "إنشاء ملصق" - "ملصق الفجوة" - "تأكيد" - الإعداد

"للورق المستمر. في الصفحة الرئيسية للتطبيق، انقر فوق "إنشاء تسمية" - "ورق مستمر" - "إعداد العرض" - "إنشاء" "نص" - "تحرير" - "طباعة"



مسح التطبيق للحصول على القالب



للحصول على ورق الفجوة، انقر فوق "المسح الضوئي" للتطبيق لقراءة قالب تعريف الرمز الشريطي الموجود على الملصق، ثم أدخل صفحة التحرير لتحرير المحتوى والطباعة

انقر نقرا مزدوجا فوق "انقر نقرا مزدوجا فوق تحرير" لتحرير النص
ويمكنك سحب مربع النص لضبط موقع النص. اختر حجم النص والخط
والمحاذاة لليسار واليمين، أو اسحب مربع النص مباشرة لإكمال الصورة
تعديل موضع النص. يمكنك أيضا إضافة بعض الملصقات
الكتابة على الجدران والتواريخ والخطوط والأشكال والأرقام
أيضا طباعة P50 تدعم آلة الملصقات
OCR وQR Code وCode وExcel الصور و

بعد الانتهاء من إعدادات خط النص، انقر فوق طباعة لإدخال الطباعة
صفحة المعاينة. في صفحة معاينة الطباعة، يمكنك
إضافة عدد النسخ المراد طباعتها في المرة
الواحدة واتجاه الطباعة، نوصي باتجاه الطباعة الافتراضي



بعد الانتهاء من الطباعة، قم بتمزيق الملصق بدءاً من أحد جانبي الملصق إلى الجانب الآخر، وهو أمر أسهل وأكثر توفيراً للجهد



تحرير محتوى التسمية

الخط العائم والمائل وتباعد الأسطر والكلمات Marklife بدعم تطبيق
تعديل التباعد. حتى دعم إضافة صور من نوع النص أو
التي تم إنشاؤها QR نوع الرسم والحدود والملصقات والتواريخ ورموز
والكتابة على الجدران والأرقام التسلسلية المتتالية label بواسطة صانع

تدعم هذه الطباعة طباعة الصور والرسومات.
بعد تسجيل الدخول Excel يمكنك استخدام وظيفة استيراد

قالب السحابة

يمكنك أيضا العثور على قالب من "قالب السحابة" بنفس
الحجم ونفس المظهر مثل التصنيف الذي تستخدمه لإنشاء التصنيف
إذا اخترت قالباً لا يتطابق مع الحجم والشكل
ظهور الملصق الذي تستخدمه، فسيؤدي ذلك إلى فشل الطباعة

إذا لم يتم العثور على مشكلتك في الجدول أدناه، فيمكنك إيقاف التشغيل
وأعد التشغيل للمحاولة مرة أخرى
إذا كانت لديك أي أسئلة، مرحباً بك في
إرسال بريد إلكتروني إلينا، سنكون سعداء بخدمتك!

الإجابة (الأسباب والحلول المحتملة)	سؤال	رقم الصف	فئة
أ. نقص الورق: استبدل الملصق ب. الحرارة الزائدة: قم بإيقاف تشغيل الطباعة وانتظر حتى تبرد قبل استخدامها مرة أخرى	لماذا يفعل ذلك تظهر الضوء الأحمر؟	1	غير طبيعي ضوء عرض
طاقة منخفضة: قم بشحن الطباعة	لماذا هو ضوء أحمر وامص؟	2	
تم الدخول في وضع التصحيح إيقاف التشغيل ثم إعادة التشغيل	لماذا يفعل ذلك تظهر برقالة ضوء؟	3	
"Marklife" ج: يرجى توصيله من تطبيق وليس من قسم بلوتوث الهاتف ب. بلوتوث الهاتف الخليوي ج. فشل بلوتوث الطباعة عند الضوء الأحمر بموض بسرعة، راجع البند 2 د. بلوتوث الطباعة مشغول هواتف محمولة أخرى للحصول إلى Android هـ. يحتاج تطبيق الحصول على إذن الموقع قبل أن يمكن من البحث عن الطابعات القريبة	لماذا توصيل الطباعة يفشل	4	بلوتوث
أ. قم بتشغيل صانع الملصقات، واضغط على زر التشغيل/الإيقاف مرتين في تناوب سريع وسيجري صانع الملصقات بملصق لمعايرة الملصق ب. تكون المعايرة على ما برام إذا كانت نهاية الملصق بجوار مرشح الملصق مباشرة، وإذا خرج جزء فقط من الملصق، فيرجى الضغط على الزر مرة أخرى لإعادة المعايرة	كيف تفعل التسمية معايرة	5	ملصق معايرة

في حالة حدوث أي مشكلة أدناه، يرجى تنظيف رأس الطابعة/اللفة المغطاة بالمطاط:

طباعة ضبابية

ضوضاء عالية عند تغذية الورق-

هناك بقايا غراء أو غبار ملتصق برأس الطابعة.

إجراءات التنظيف:

1. قم بإيقاف تشغيل الطابعة.
 2. انتظر حتى تبرد اللفة تماما بعد الطابعة. افتح ال
 3. نظف الغبار أو البقع باستخدام كرة قطنية تحتوي على الكحول (مضافة) أو قلم تنظيف الطابعة الحصري (يجب شراؤه)
 4. انتظر 5-10 دقائق للتأكد من تطاير الكحول.
- قبل تشغيل الطابعة.

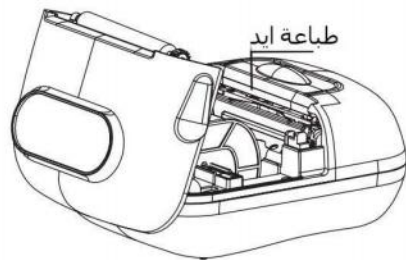

فئة	رقم الصف	سؤال	الإجابة (الأسباب والحلول المحتملة)
مطبوعة بغثسل	6	لماذا هو مطبوع النسمية فارغة	أ. يتم وضع ورق الطابعة رأساً على عقب استبدل الورق بالاتجاه الصحيح ب. مشكلة الورق: استبدل ورق ملتصق آخر، وقم بمعايرة الملتصق وطباعه
	7	لماذا الطابعة غير واضح و غير مكتمل	أ. طاقة منخفضة، يومض الضوء الأحمر: قم بشحن الطابعة ب. لم يتم إجراء معايرة الملتصق قبل الطابعة تم قم بالطابعة مرة أخرى label قم بمعايرة ج. ورق طابعة رديء الجودة، استبدل لفة الملتصقات الجديدة. مشكلة الطابعة: تحقق مما إذا كان هناك أي شيء يتم القيام به على رأس الطابعة. إذا كان الأمر كذلك، امسح و قم بتنظيف رأس الطابعة باستخدام مسحة كحول في حالة إيقاف التشغيل
	8	لماذا هو المحتوى المطبوع لا تتمحور؟	أ: عدم معايرة الملتصق قبل الطابعة قم بمعايرته قبل البدء في الطابعة ب. إعداد نموذج الطابعة في التطبيق لا يتطابق مع الطابعة المستخدمة، أعد تحديد النموذج ج. إذا كان حجم الملتصق المحدد في التطبيق لا يتطابق مع الملتصق الفعلي، فأعد ضبط الحجم وحاول الطابعة مرة أخرى د. تأكد مما إذا كان الخط كبيراً جداً خارج نطاق الطابعة، ثم اصبط حجم الخط وحاول مرة أخرى
قف طباعة	9	لماذا فعل الطابعة فجأة توقف عن الطابعة	من أجل ضمان موثوقية الطابعة، تم تصميم الطابعة بالعديد من وسائل الحماية الذاتية، بما في ذلك "غبار الورق"، و"صندوق الورق مفتوح والطاقة المنخفضة"، وما إلى ذلك. يرجى التأمل مع الموقف وفقاً للظروف ذات الصلة حل.

9 تحذير

يرجى التأكد من عدم وجود أي بقايا في سلة الورق قبل الاستخدام، وإلا 1)

قد يتلف رأس الطابعة أثناء الطابعة، إذا كان هناك أي أوساخ، يرجى مسح صندوق الورق وطباعة الرأس بالكحول.

يرجى إيقاف تشغيل الطاقة فوراً عندما يحدث خطأ في صانع الملصقات 2)

توجد دائرة معقدة داخل صانع الملصقات 3)
ويرجى عدم تفكيك صانع الملصقات بنفسك.

يرجى عدم الضغط أو الاهتزاز 4)
الميكانيكي أو هر صانع الملصقات.

لا تستخدم صانع الملصقات بالقرب من المواد 5)
القابلة للاشتعال مثل محطات الوقود ومستودعات الوقود.

يرجى شحن البطارية في غرفة باردة وحيدة التهوية، لا تعرض الملمصق 6)
لدرجات حرارة عالية أو رطوبة عالية أو وضعها في USB صانع وكابل
الماء لتجنب حدوث دوائر قصيرة، مما يتسبب في تسخين البطارية أو ظهور
دخان أو نسيوه أو تلف أو حتى انفجار. إذا تم توصيل صانع
الإذابة الماء أو السوائل الأخرى، فافصل الطاقة على الفور USB الملصقات وكابل
عندما نجد أن صانع الملصقات أو محول الطاقة ينبعث منه دخان أو
رائحة، يرجى فصل محول الطاقة على الفور والانساه لتجنب التعرض للحرق.

لا تقم بتفكيك صانع الملصقات أو تعديله، وامنع 7)
بشدة الشحن بسلك طاقة تالف، وإلا فسيؤدي ذلك
إلى حدوث صدمة كهربائية وحرق وتلف صانع الملصقات.

10 ملحوظات

يرجى الاحتفاظ بهذا المنتج وملحقاته في مكان 1)
آمن بعيداً عن متناول الأطفال لمنع الخطر.

يرجى عدم تفكيك الطابعة بنفسك، عندما يقوم 2)
الجهاز بالطباعة، يرجى عدم فتح غطاء صندوق الورق
بعد الانتهاء من الطابعة، يظل رأس الطابعة في حالة
درجة حرارة عالية، يرجى عدم لمسه لتجنب الحروق.

عند شحن الطابعة ومحول الطاقة، يجب 3)
وضعها في مكان تهوية بدرجة حرارة الغرفة.

الرجاء استخدام قطعة قماش ناعمة نظيفة لطابعة 4)
السيسافراس بلطف، وحظر استخدام المواد الذاتية، مع المواد
الكيميائية المسببة للتآكل ومواد التنظيف، مثل البنزين، وأرق.

قم بإعداد محول الطاقة، يرجى التأكد من إيقاف 5)
تشغيل الطابعة، سيؤدي درجة الحرارة المحيطة المرتفعة جداً أو
درجة الحرارة المحيطة المنخفضة جداً إلى انخفاض جودة الطابعة.

اتصل بخدمة عملاء ما بعد البيع عندما 6)
لا تتمكن البطارية من تلبية متطلبات الأداء.

يرجى استخدام ورق الطابعة الأصلي الخاص بنا، وإلا فقد 7)
يؤدي ذلك إلى ضعف جودة الطابعة أو حتى تلف الطابعة.

يرتبط وقت آخر طباعة على 8)
الورق الحراري بجودة ورق الطابعة الحراري.

إذا كنت ترغب في طباعة الإيصالات لحفظها على 9)
المدى الطويل، فيرجى استخدام ورق طباعة حراري طويل الأمد.

إذا كنت تستخدم محول طاقة لتوفير الطاقة، فيجب عليك شراء الطاقة 10)
لتلبية المتطلبات القياسية CCC المحول الذي حصل على شهادة.

11 ضمان

من تاريخ شراء رأس الطابعة للمنتج أشهر، وضمان باقي الأجزاء هو 12 شهرا 3

خدمة الضمان غير متوفرة في الحالات التالية خلال فترة الضمان

- 1) خارج الضمان
- 2) التفكيك والإصلاح غير المصرح به أو التعديل غير المصرح به
- 3) الأضرار أو الخدوش الناجمة عن القوة التي من صنع الإنسان وغيرها
- 4) الأضرار الناجمة عن حادث، أو استخدام مكونات ذات علامات تجارية أخرى أو مواد استهلاكية منخفضة الجودة
- 5) فشل الطابعة أو تلفها بسبب التثبيت والاستخدام غير الصحيحين
- 6) فشل الطابعة أو تلفها الناتج عن استخدام المنتج في بيئة عمل غير محددة بواسطة المنتج
- 7) فشل الطابعة أو تلفها بسبب الاستخدام غير السليم (خارج نطاق عبء العمل، وما إلى ذلك) أو الصيانة (الرطوبة، وما إلى ذلك)

 MARKLIFE



INSTRUKCJA DRUKARKI ETYKIET P50

ZAWARTOŚĆ

01 Lista pakowania	01
02 Wprowadzenie	02
03 Pierwsze kroki	05
04 Zainstaluj i skonfiguruj aplikację Marklife	08
05 Stwórz i wydrukuj własną etykietę	12
06 Funkcje aplikacji Marklife	20
07 Przewodnik rozwiązywania problemów	21
08 Czyszczenie głowicy drukującej/rolki pokrytej gumą	23
09 Ostrzeżenie	24
10 Notatek	25
11 Gwarancja	26

1

LISTA RZECZY DO SPAKOWANIA



Drukarka*1



Kabel typu C*1



Użyj instrukcji * 1

(zawiera instrukcje, gwarancje i certyfikat)

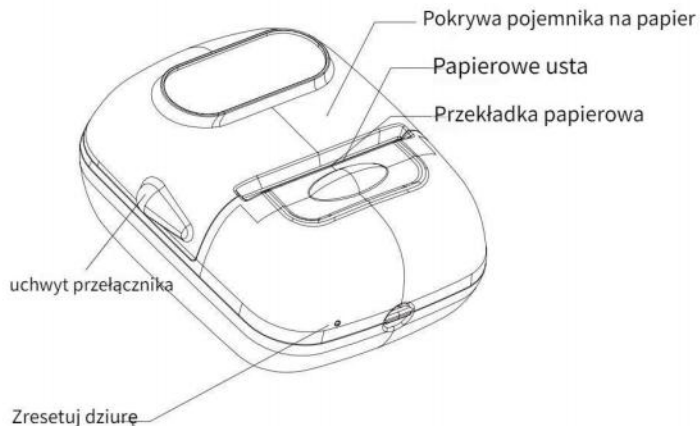

Podstawowe parametry

Model produktu: P50

Szerokość druku: 20 mm ~ 50 mm

Dokładność druku: 203 DPI

Bluetooth: 4.0

Pojemność baterii: 1200 mAh

Czas ładowania: mniej niż 3 godziny

Żywość baterii: długość ciągłego drukowania większa niż 150 metrów

Żywość baterii: czasy ładowania i rozładowywania: ponad 500 razy

Żywość drukowania: ponad 50 km;

Ta drukarka etykiet nadaje się wyłącznie do drukowania na papierze termicznym. Aby uzyskać lepszą jakość druku, zaleca się stosowanie papieru etykietowego z naszego sklepu.

Jezeli drukarka do etykiet nie jest używana przez dłuższy czas, aby zapewnić długą

żywość baterii, należy ją regularnie ładować.



Uwaga: Konsumenty powinni używać zasilacz, który posiada uzyskał obowiązkowe w Chinach Certyfikacja i spełnienie standardowe wymagania

Włącznik / wyłącznik

Włączanie urządzenia P50 label maker: Nacisnij i przytrzymaj przycisk włączania/wyłączania, aż przycisku pojawi się zielone światło.

Kalibracja etykiety: Nacisnij dwukrotnie przycisk włączania/wyłączania w krótkich odstępach czasu, a drukarka etykiet P50 wyświetli etykietę do kalibracji etykiety

Wyłączanie urządzenia P50 label maker: Nacisnij i przytrzymaj przycisk włączania/wyłączania, aż zgasnie jego podświetlenie.

Drukarka etykiet P50 wyłącza się automatycznie, jeśli nie jest używana 20 minut.

Opis stanu światła

Zielone światło: w pełni naładowane / w normalnym stanie użytkowania

Czerwone światło: ładowanie/brak papieru/przegrzanie/otwieranie pokrywy

Czerwone światło miga: Niski poziom naładowania baterii, niski poziom naładowania baterii spowoduje niewyraźne wydruki, należy je naładować na czas.

Pomarańczowe światło: Trwa aktualizacja oprogramowania sprzętowego. Poczekaj, aż aktualizacja oprogramowania sprzętowego zakończy się i uruchom ponownie.

Niebieskie światło: Bluetooth jest podłączony i znajduje się w normalnym stanie użytkowania

Niebieskie światło Miga: Bluetooth nie jest podłączony

3 ROZPOCZĘCIE

Krok 1: Umieść labels

1. Otwórz pokrywę pojemnika na papier, trzymając za uchwyty przełączników i podnosząc pokrywę do góry.
2. Wyjmij szpulę i zdejmij płytkę ruchomą. Załaduj papier na szpulę, załóż płytkę ruchomą z powrotem i dopasuj jej odpowiedni rozmiar upewnij się, że płyta ruchoma jest zamocowana, aby uniknąć zniekształceń druku
3. Upewnij się, że podczas ładowania papieru strona z naklejką jest skierowana w dół. Zamknij pokrywę, zostawiając trochę papieru na zewnątrz obcarniki.
4. Włączenie: Nacisnij i przytrzymaj przycisk włączania/wyłączania dopóki na przycisku nie pojawi się zielone światło.

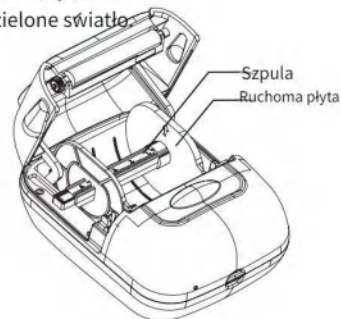

Detektor maszyny znajduje się po prawej stronie, a papier należy umieścić po prawej stronie.

W przypadku papieru szczelinowego należy zainstalować wałek papierowy, przegroda przesuwa się, aby zaciśnąć

rolkę papieru, można wykryć papier. Lampka kontrolna drukarki zmieni kolor na zielony.



1. Wyjmij rolkę w całości, tak aby rolka etykiet znajdowała się obok prawego ogranicznika bocznego
2. Bęben montuje się wzdłuż rowka lewej przegrody i lewej przegrody przesuwa się mocno w prawo, aby mocno zaciśnąć papier i włożyć go do maszyny.
3. Prawidłowy montaż pokazano na rysunku 3. Ostre części po obu stronach przegrody skierowaną do przodu i zwróć uwagę na informację, że ta strona jest skierowana do góry na prawej przegrodzie

Ciągła instalacja papieru, wspornik bezpośrednio z papieru. Po prostu to włoż.

Drukuj stroną zadrukowaną w dół.



4 ZAINSTALUJ APLIKACJĘ MARKLIFE DO KONFIGURACJI

Pobieranie aplikacji

W przypadku telefonów Apple wyszukaj „Marklife” w sklepie Apple App Store, aby pobrać aplikację

W przypadku telefonów z systemem Android wyszukaj „Marklife” w Google Play, aby ją pobrać.

Wyszukaj „Marklife” w App Store



Instalacja aplikacji

Aby zainstalować i skonfigurować aplikację Marklife, postępuj zgodnie z instrukcjami wyświetlanymi na ekranie instrukcje, które przeprowadzą Cię przez proces konfiguracji, w tym dostęp ustawienia praw pomocy technicznej. łączność APP Bluetooth, przechowywanie niestandardowych etykiet i lokalna funkcja drukowania niestandardowego tekstu.



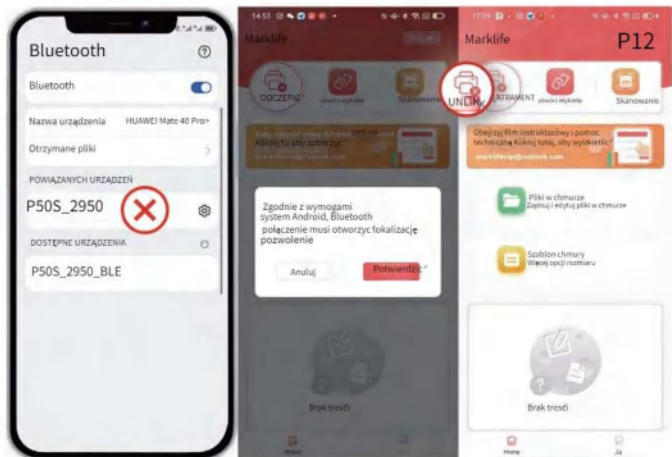

Nie można połączyć Bluetooth ustawień telefonu komórkowego!

Uwaga: telefon komórkowy musi włączyć funkcję Bluetooth, aby wyszukać numer Bluetooth drukarki etykiet w aplikacji (zezwolenia Bluetooth telefonu komórkowego są równe mostowi między telefonem komórkowym a drukarką)

Wyraz zgodę na pozwolenie na lokalizację, aby telefon komórkowy szukając drukarki etykiet mógł znaleźć moduł Bluetooth drukarki i normalnie się połączyć. Jest to wymóg systemu Android. Dopóki produkt elektroniczny Bluetooth jest podłączony, wymagane jest pozwolenie na lokalizację, w przeciwnym razie

telefon komórkowy nie będzie mógł znaleźć produktu elektronicznego Bluetooth.

Połącz P50 z aplikacją

Włącz drukarkę etykiet: Naciśnij i przytrzymaj przycisk włączania/wyłączania, aż przycisku pojawi się zielone światło

Włącz Bluetooth w swoim telefonie Otwórz aplikację Marklife

oKliknij Tryb gościa, nasza aplikacja obsługuje tryb gościa, co oznacza że możesz korzystać z aplikacji bez rejestracji. Możesz także zarejestrować się lub załogować za pośrednictwem konta strony trzeciej.

Kliknij przycisk „Odłączony” , znajdź nazwę swojej drukarki etykiet P50, i kliknij, aby połączyć.

UWAGA: Pamiętaj o podłączeniu urządzenia od strony aplikacji. To nie powiedzie się, jeśli połączysz się z sekcji Bluetooth telefonu.

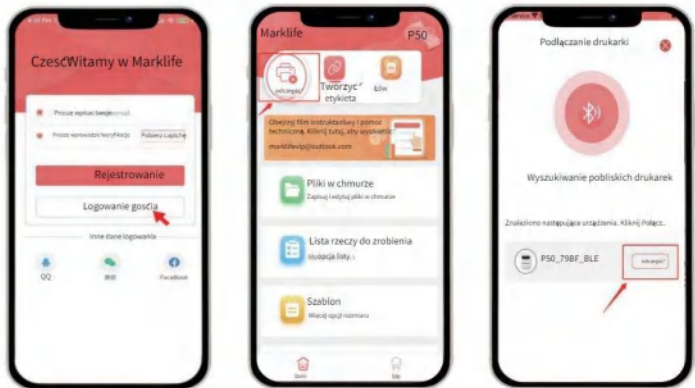

Wykonaj poniższe kroki, aby wydrukować żądane etykiety:

- oPrzejdź do opcji Utwórz etykietę>Wybierz typ etykiety>Etykieta szczeliny>Szybki rozmiar wybór>Tekst i edytuj treść etykiety, postępując zgodnie z poniższymi wskazówkami.
- oPo zakończeniu projektowania treści kliknij Drukuj>Sprawdź podgląd strona>Drukuj.

NOTATKA:

-Kalibrację etykiety należy przeprowadzić przy każdym otwarciu pojemnika przed drukowaniem, w przeciwnym razie zawartość etykiety zostanie wydrukowana z przesunięciem. -Pamiętaj, aby wybrać odpowiedni typ i rozmiar papieru do etykiet

przed drukowaniem. Wybranie niewłaściwego typu i rozmiaru papieru może skutkować błędami drukowania lub marnowaniem papieru.

Do drukarki etykiet P50 dołączona jest rolka etykiety szczelinowej o wymiarach 40*30 mm



Jeśli używasz nieoficjalnego papieru z przerwami, na stronie głównej aplikacji kliknij „Utwórz etykietę” – „Etykieta przerwy” – „Potwierdź” – Ustawienia

Do papieru ciągłego. Na stronie głównej aplikacji kliknij „Utwórz” .
 Etykieta - "Papier ciągły" - "Ustawienie szerokości" - "Utwórz" - "Tekst" - Edycja - "Drukuj"



Skanowanie aplikacji, aby uzyskać szablon



W przypadku papieru z przerwami kliknij „Skanuj” w aplikacji, aby odczytać szablon identyfikacji kodu kreskowego na etykiecie, wejdź na stronę edycji, aby edytować treść wydrukować

Kliknij dwukrotnie „Kliknij dwukrotnie Edytuj” , aby edytować tekst. Możesz przeciągnąć pole tekstowe, aby dostosować położenie tekstu. Wybierz rozmiar tekstu, czcionkę oraz wyrównanie do lewej i prawej strony lub bezpośrednio przeciągnij pole tekstowe, aby zakończyć

regulacja położenia tekstu. Możesz także dodać kilka naklejek.

Graffiti, daty, linie, kształty i liczby. Maszyna etykietująca P50 obsługuje także drukowanie zdjęć, plików Excel, kodów, kodów QR i OCR

Po zakończeniu ustawień czcionki tekstu kliknij Drukuj, aby przejść do wydruku strona podglądu. Na stronie podglądu wydruku możesz dodać ilość jednorazowo drukowanych kopii oraz kierunek druku, zalecamy domyślny kierunek druku.





18

Po zakończeniu drukowania oderwij etykietę, zaczynając od jednej strony etykiety na drugą, co jest łatwiejsze i bardziej pracochłonne



19



6 FUNKCJE APLIKACJI MARKLIFE

Edycja treści etykiet

Aplikacja Marklife obsługuje pogrubioną czcionkę, kursywę, odstępy między wierszami i słowa regulacja odstępów. Obsługuje nawet dodawanie zdjęć typu tekstowego lub szkicu, obramowań, naklejek, dat, kodów QR wygenerowanych przez twórcę label, graffiti i kolejnych numerów seryjnych. Ta drukarka obsługuje drukowanie zdjęć i szkiców.

Po zalogowaniu możesz skorzystać z funkcji importowania plików Excel

Szablon chmury

Możesz także znaleźć szablon z „szablonu w chmurze” o tym samym rozmiarze i takim samym wyglądzie jak etykieta, której używasz do tworzenia etykiety. Jeśli wybierzesz szablon, który nie pasuje do rozmiaru i wygląd etykiety, której używasz, spowoduje to nieudany wydruk.

7 PODRĘCZNIK ROZWIĄZYWANIA PROBLEMÓW

Jeśli Twojego problemu nie ma w poniższej tabeli, możesz zamknąć system i uruchomić ponownie, aby spróbować ponownie.

Wszelkie pytania, zapraszamy do wysłania do nas e-maila, chętnie Ci pomożemy!

Kategoria	Przedmiot nr.	Pytanie	Odpowiedź (możliwe przyczyny i rozwiązania)
Nieprawidłowy światło Wyswietlacz	1	Dlaczego to robi pokazac czerwone światło?	A. Brak papieru: Wymień etykiety. B. Przegrzanie: Wyłącz drukarkę i poczekaj, aż ostygnie, zanim użyjesz jej ponownie.
	2	Dlaczego jest czerwone światło błyskowy?	Niska moc: Naładuj drukarkę
	3	Dlaczego to robi pokaz pomarańczowe światło?	Wprowadzono tryb debugowania: zamknij, a następnie uruchom ponownie.
Bluetooth	4	Dlaczego podłączyć drukarkę ponieść porażkę	O. Podłącz go za pomocą aplikacji „Marklife” , a nie z sekcji Bluetooth telefonu. B. Telefon komórkowy Bluetooth nie jest otwarty, otwórz Bluetooth C. Awaria Bluetooth drukarki, gdy świeci się czerwone światło miga szybko, patrz punkt 2. D. Drukarka Bluetooth jest zajęta przez inne telefony komórkowe E. Aplikacja mobilna na Androida musi uzyskać pozwolenie na lokalizację, zanim będzie mogła wyszukiwać pobliskie drukarki.
Etykieta Kalibrowanie	5	Jak zrobić etykiety Kalibrowanie	a. Włącz drukarkę etykiet, naciśnij dwukrotnie przycisk włączania/wyłączania w krótkich odstępach czasu, drukarka etykiet wyświetli etykiety z etykiety Kalibracja. b. Kalibracja jest prawidłowa, jeśli koniec etykiety znajduje się tuż obok wyjścia etykiety, jeśli wychodzi tylko część etykiety, naciśnij ponownie przycisk w celu ponownej kalibracji

Kategoria	Przedmiot nr.	Pytanie	Odpowiedz (możliwe przyczyny i rozwiązania)
Wydrukować Poniesie porażkę	6	Dlaczego jest wydrukowana etykieta pusta	a. Papier do drukowania jest ułożony do góry nogami. Wymień papier w prawidłowej orientacji b. Problem z papierem: Wymień inny papier do etykiet, wykonaj kalibrację etykiet i wydrukuj
	7	Dlaczego druk jest niewyraźny i niekompletny	A. Niska moc. czerwona lampka miga: Naładuj drukarkę. B. Nie wykonano kalibracji etykiety przed drukowaniem. Wykonaj kalibrację label i wydrukuj ponownie. c. Papier do druku złej jakości. Wymień nową rolkę etykiet. Problem z głowicą drukującą: Sprawdź, czy w głowicy drukującej nie wykonano żadnych czynności. Jeśli tak, wytrzyj i wyczyść głowicę drukującą wacikiem nasączonym alkoholem. W stanie wyłączenia.
	8	Dlaczego jest drukowana treść nie wyszeregowana?	a. Nie kalibruj etykiety przed drukowaniem: skalibruj ją przed rozpoczęciem drukowania. b. Ustawienie modelu drukarki w aplikacji nie odpowiada używanej drukarce. Wybierz model ponownie. c. Jeśli rozmiar etykiety ustawiony w aplikacji nie odpowiada rzeczywistości rozmiarowi etykiety, zresetuj rozmiar i spróbuj drukować ponownie. d. Sprawdź, czy czcionka nie jest zbyt duża poza zakresem drukowania, dostosuj rozmiar czcionki i spróbuj ponownie.
Zatrzymać się Druk	9	Dlaczego drukarka nagle przestała drukować	Aby zapewnić niezawodność drukarki, drukarkę zaprojektowano z różnymi funkcjami samozabezpieczenia, takimi jak „brak papieru”, „otwarty pojemnik na papier”, „niski pobór mocy” itp. Należy postępować zgodnie z powiązаныmi rozwiązaniami.

Jeśli wystąpi jakikolwiek poniższy problem, wyczyść głowicę drukującą/rolkę pokrytą gumą:

Niewyraźny druk

-Głośny hałas podczas podawania papieru

.Do głowicy drukującej przyłgnęły pozostałości kleju lub kurzu

Procedury czyszczenia:

1. Wyłącz drukarkę,
2. Po wydrukowaniu poczekaj, aż rolka całkowicie ostygnie. Otwórz i zamknij i znajdź głowicę drukującą;
3. Oczyszcz kurz i plamy wacikiem nasączonym alkoholem (odsączonym) lub ekskluzywny długopis do czyszczenia drukarki (należy dokupić)
4. Odczekaj 5-10 minut, aby upewnić się, że alkohol ulotnił się przed włączeniem drukarki.

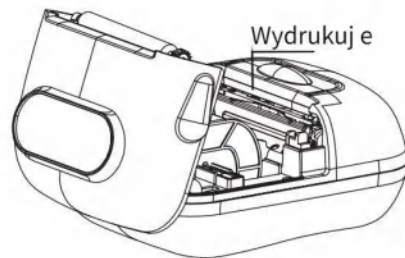

1) Przed użyciem upewnij się, że w pojemniku na papier nie ma żadnych zanieczyszczeń, w przeciwnym razie głowica drukująca może ulec uszkodzeniu podczas drukowania. Jeśli jest jakiś brud, wyczyść pojemnik na papier i wydrukuj głowicę alkoholem.

2) W przypadku awarii drukarki etykiet należy natychmiast wyłączyć zasilanie.

3) Wewnątrz drukarki etykiet znajduje się skomplikowany obwód, dlatego nie należy samodzielnie demontować drukarki etykiet.

4) Proszę nie ścisnąć, nie wibrować, nie potrząsać drukarką etykiet.

5) Nie używaj drukarki etykiet w pobliżu materiałów łatwopalnych, takich jak stacje benzynowe i składy paliw.

6) Proszę ładować akumulator w chłodnym, wentylowanym pomieszczeniu. Nie narazaj etykiety ekspresu i kabel USB na działanie wysokich temperatur, dużej wilgotności lub umieszczaj je w wodzie, aby uniknąć zwarcia, które mogłyby spowodować nagrzanie baterii, dymienie, deformację, uszkodzenie, a nawet eksplozję. Jeśli drukarka etykiet i kabel USB zostaną podłączone, aby stopić się z wodą lub inną cieczą, natychmiast odłącz zasilanie. Jeśli zauważysz, że drukarka etykiet lub zasilacz dymi lub wydziela nieprzyjemny zapach, natychmiast odłącz zasilacz i uważaj, aby się nie poparzyć.

7) Nie demontuj ani nie modyfikuj drukarki etykiet oraz kategorycznie zabraniaj ładowania, jeśli przewód zasilający jest uszkodzony, w przeciwnym razie może to doprowadzić do porażenia prądem, pożaru i uszkodzenia drukarki etykiet.

1) Aby zapobiec niebezpieczeństwu, przechowuj ten produkt i akcesoria w bezpiecznym miejscu, niedostępnym dla dzieci.

2) Proszę nie demontować drukarki samodzielnie. Gdy urządzenie drukuje, nie otwieraj pokrywy pojemnika na papier. Po zakończeniu drukowania głowica drukująca nadal znajduje się w wysokiej temperaturze, nie należy jej dotykać, aby uniknąć poparzeń.

3) Podczas ładowania drukarkę i zasilacz należy umieścić w pomieszczeniu o temperaturze pokojowej.

4) Do delikatnego czyszczenia drukarki sassafras należy używać czystej, miękkiej szmatki, zakazać stosowania substancji rozpuszczonych, zrąjących środków chemicznych i środków czyszczących, takich jak benzen, rozcieńczalnik.

5) Podłącz zasilacz. Upewnij się, że drukarka jest wyłączona. Zbyt wysoka lub zbyt niska temperatura otoczenia spowoduje niższą jakość wydruku.

6) Skontaktuj się z obsługą klienta, jeśli akumulator nie spełnia wymagań wydajnościowych.

7) Proszę używać naszego oryginalnego papieru do druku, w przeciwnym razie może to spowodować słabą jakość wydruku lub nawet uszkodzenie drukarki.

8) Czas ostatniego wydruku na papierze termicznym jest powiązany z jakością papieru do druku termicznego.

9) Jeśli chcesz drukować paragony w celu długotrwałego przechowywania, użyj trwałego papieru do druku termicznego.

10) Jeśli używasz zasilacza do zasilania, powinieneś kupić zasilacz adapter, który uzyskał certyfikat CCC potwierdzający spełnienie wymagań normy.

11 GWARANCJA

Od daty zakupu gwarancja na głowicę drukującą wynosi 3 miesiące, a gwarancja na pozostałe części wynosi 12 miesięcy

Serwis gwarancyjny nie jest dostępny w okresie gwarancyjnym w następujących przypadkach.

- 1) Brak gwarancji.
- 2) Nieautoryzowany demontaż i naprawa lub nieautoryzowana modyfikacja
- 3) Uszkodzenia lub zadrapania spowodowane siłą sztuczną lub inną.
- 4) Uszkodzenia spowodowane wypadkiem lub użyciem innych markowych komponentów lub materiałów eksploatacyjnych niskiej jakości.
- 5) Awaria lub uszkodzenie drukarki spowodowane nieprawidłową instalacją i użytkowaniem
- 6) Awaria lub uszkodzenie drukarki spowodowane użytkowaniem produktu w środowisku pracy nieokreślonym przez produkt.
- 7) Awaria lub uszkodzenie drukarki spowodowane niewłaściwym użytkowaniem (poza obciążeniem itp.) lub konserwacją (wilgoc itp.).

 MARKLIFE



P50 HANDLEIDING LABELPRINTER

INHOUD

01 Paklijst	01
02 Inleiding	02
03 Aan de slag	05
04 Marklife APP installeren en instellen	08
05 Creëer en print uw eigen label	12
06 Marklife APP-functies	20
07 Handleiding voor het oplossen van problemen	21
08 Printkop/met rubber bedekte rol reinigen:	23
09 Waarschuwing	24
10 notities	25
11 Garantie	26

1 PAKLIJST



Printer*1



Type C-kabel*1



Gebruik Handleiding * 1
(inclusief instructies, garanties en certificaat)

2 INVOERING

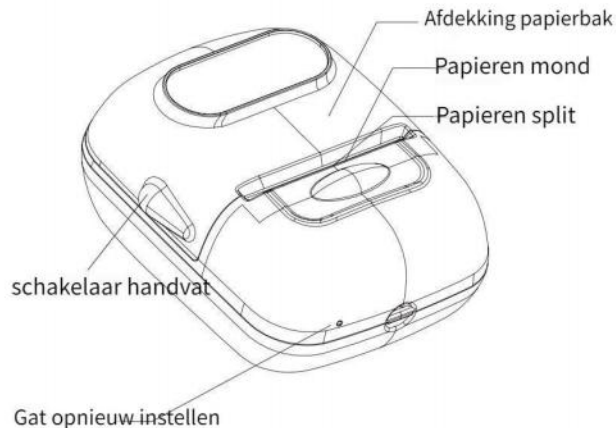

Basisparameters

Productmodel: P50

Afdrukbreedte: 20 mm ~ 50 mm

Afdruknaauwkeurigheid: 203 DPI

Bluetooth: 4.0

Batterijcapaciteit: 1200 mAh

Oplaadtijd: minder dan 3 uur

Levensduur batterij: continue afdruk lengte groter dan 150 meter

Levensduur batterij: laad- en ontladtijden: meer dan 500

keer Levensduur printen: meer dan 50 km;

Deze labelmaker is uitsluitend geschikt voor het bedrukken van thermisch labelpapier. Voor een betere afdrukkwaliteit wordt aanbevolen om etiketpapier uit onze winkel te gebruiken. Als de labelmaker langere tijd niet wordt gebruikt, moet deze regelmatig worden opgeladen om de levensduur van de batterij te garanderen. De printkop moet langdurig worden gereinigd met alcoholkatoen

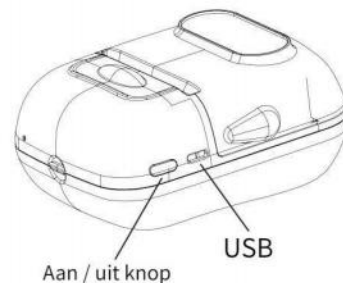

Let op: Consumenten zullen gebruiken de voedingsadapter die aanwezig verkregen China Verplicht Certificering en voldoen aan de standaard eisen

Aan / uit knop

Schakel de P50 Label Maker in: Houd de aan/uit-knop ingedrukt totdat de knop groen licht

verschijnt.
Beschrijving: Druk twee keer snel achter elkaar op de aan/uit-knop. De P50-labelmaker komt met een label tevoorschijn voor labelkalibratie

Schakel de P50 Label Maker uit: Houd de aan/uit-knop ingedrukt totdat het knoplampje uit is.

De P50-labelmaker wordt automatisch uitgeschakeld als u hem niet gebruikt 20 minuten.

Beschrijving van de lichtstatus

Groen licht: volledig opgeladen / in normale gebruiksstatus

Rood licht: bezig met opladen/papiertekort/oververhitting/opening van deksel

Rood lampje Knippert: laag vermogen, een bijna lege batterij veroorzaakt onduidelijke afdrukken. Laad deze op tijd op.
Oranje lampje: Firmware wordt geüpgraded. Wacht gewoon tot het upgraden van de firmware is voltooid en start opnieuw op.

Blaauw licht: Bluetooth is verbonden en bevindt zich in de normale gebruiksstatus

Blaauw licht Knipperend: Bluetooth is niet verbonden

3 AAN DE SLAG

Stap 1: Voeg labels toe

1. Open het deksel van de papierbak door de schakelhendels vast te houden en het deksel naar boven te tillen.
2. Haal de spoel eruit en verwijder de beweegbare plaat. Laad het papier op de spoel, plaats de beweegbare plaat terug en pas de juiste maat aan. Zorg ervoor dat de beweegbare plaat is vastgezet om afdrukvervorming te voorkomen.
3. Zorg ervoor dat de stickerzijde naar beneden is gericht tijdens het laden van het papier. Sluit de klep terwijl er wat papier buiten de snijder blijft.
4. Inschakelen: Houd de aan/uit-knop ingedrukt totdat er op de knop een groen licht verschijnt.

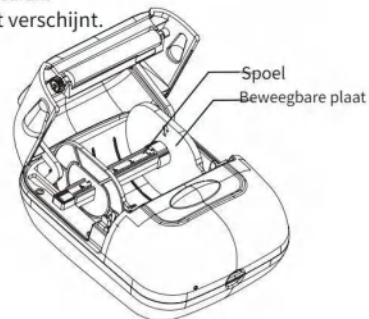

De machinedetector bevindt zich aan de rechterkant, het papier moet uiterst rechts worden geplaatst.

Voor tussenpapier moet de paperschacht worden geïnstalleerd, het schot beweegt om vast te klemmen

de papierrol, het papier kan worden gedetecteerd, het printerindicatielampje wordt groen.



De afdrukzijde van het label naast de printkop is de juiste manier om papier te laden.



1. Haal de haspel er in zijn geheel uit, met de labelrol naast de rechter zijgeleider
2. De haspel wordt langs de groef van het linkerschot en het linkerschot geïnstalleerd beweegt krachtig naar rechts om het papier stevig vast te klemmen en in de machine te plaatsen.
3. De juiste installatie is weergegeven in Figuur 3. De scherpe delen aan beide zijden van het schot naar voren gericht en let op de melding dat deze kant op het rechterschot naar boven wijst

Doorlopende papierinstallatie, de steunbalk rechtstreeks uit het papier. Zet het er gewoon in.

Afdrukken met de voorkant naar beneden.



4 INSTALLAND SETUP MARKLIFE APP

APP-download

Voor Apple-telefoons zoekt u naar "Marklife" in de Apple App Store om de APP te downloaden

Voor Android-telefoons zoekt u naar "Marklife" in Google Play om deze te verkrijgen.

Zoek naar "Marklife" in de App Store



APP-installatie

Om de Marklife APP te installeren en in te stellen, volgt u gewoon de instructies op het scherm instructies die u stapsgewijs door het installatieproces leiden, inclusief toegang rechteninstellingen voor ondersteuning.

APP Bluetooth-connectiviteit, aangepaste labelopslag en lokale aangepaste tekstafdrukfunctie.

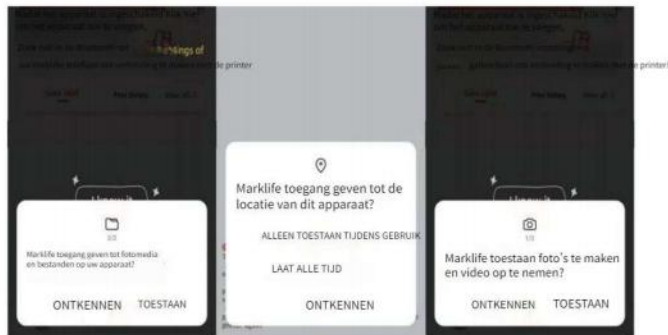

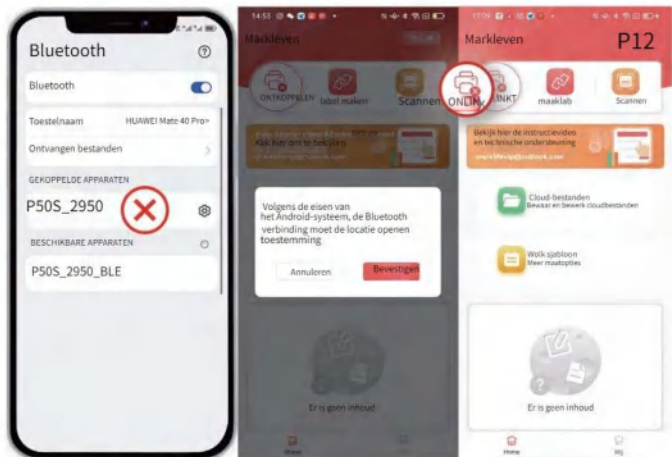

Verbind de P50 met APP

Schakel uw labelmaker in: Houd de aan/uit-knop ingedrukt totdat de knop groen licht verschijnt

Schakel Bluetooth in op uw telefoon

Open de Marklife APP

Klik op Bezoekersmodus, onze APP ondersteunt de bezoekersmodus, wat betekent

Je kunt de app gebruiken zonder je te registreren. U kunt zich ook registreren of inloggen via een account van een derde partij. Klik op de knop 'Niet verbonden', zoek de naam van uw P50-labelmaker, en klik om verbinding te maken.

OPMERKING: Zorg ervoor dat u het apparaat vanaf de app-kant aansluit. Het zal mislukken als u verbinding maakt via het Bluetooth-gedeelte van de telefoon.

De Bluetooth van de mobiele telefooninstelling kan niet worden verbonden!

Let op: De mobiele telefoon moet de Bluetooth-functie inschakelen om in de APP naar het Bluetooth-nummer van de labelprinter te zoeken (de Bluetooth-toestemming van de mobiele telefoon is gelijk aan de brug tussen de mobiele telefoon en de printer)

Ga akkoord met de locatietoestemming, zodat wanneer de mobiele telefoon naar de labelprinter zoekt, deze de Bluetooth van de printer kan vinden en normaal verbinding kan maken. Dit is een vereiste voor het Android-systeem. Zolang het elektronische Bluetooth-product is aangesloten, moet de locatietoestemming vereist zijn, anders

mobiele telefoon kan het elektronische Bluetooth-product niet vinden.

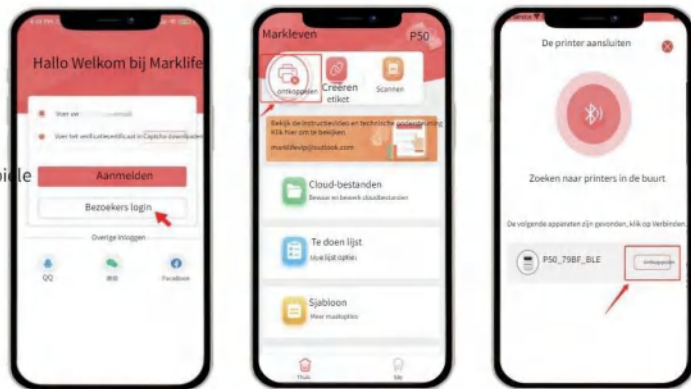

5 MAAK EN PRINT UW EIGEN LABEL

Volg deze stappen om de gewenste labels af te drukken:

- oGa naar Label maken>Selecteer labeltype>Gap Label>Snelle maat selectie>Tekst en bewerk uw labelinhoud volgens de onderstaande richtlijnen.
- oNadat u klaar bent met het ontwerp van de inhoud, klikt u op Afdrukken>Het voorbeeld controleren pagina>Afdrukken.

OPMERKING:

- Labelkalibratie moet elke keer dat de bak wordt geopend vóór het afdrukken worden uitgevoerd, anders wordt de inhoud van het etiket offset afgedrukt.
- Zorg ervoor dat u het overeenkomstige type en formaat etiketpapier selecteert

voordat u gaat afdrukken. Als u een onjuist papiertype en -formaat selecteert, kan dit leiden tot afdrukfouten of papierverspilling.

De P50 Label Maker wordt geleverd met een rol Gap Label, maat 40*30 mm

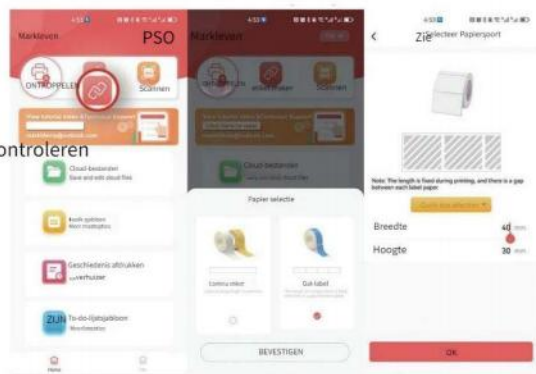

Als u niet-officieel gap-papier gebruikt, klikt u op de startpagina van de APP op "Label maken" - "Gap-label" - "Bevestigen" - "Instelling"

Voor kettingpapier. Op de startpagina van de APP klickt u op 'Maken'
 Etiket - "Doorlopend papier" - "Instelling breedte" - "Maken" - "Tekst" - "Bewerken" - "Afdrukken"



APP-scan om sjabloon te krijgen



Voor gap-papier klickt u op "Scannen" van de APP om het streepjescode-identificatiesjabloon op het etiket te lezen, gaat u naar de bewerkingspagina om de inhoud te bewerken en af te drukken

Dubbelklik op "Dubbelklik op Bewerken" om uw tekst te bewerken. U kunt het tekstvak slepen om de tekstlocatie aan te passen. Kies de tekstgrootte, het lettertype en de linker- en rechteruitlijning, of sleep het tekstvak rechtstreeks om het te voltooien aanpassing van de tekstpositie. Je kunt ook wat stickers toevoegen. Graffiti, datums, lijnen, vormen en cijfers. De P50-labelmachine ondersteunt ook het afdrucken van afbeeldingen, Excel, code, QR-code en OCR

Nadat u de instellingen voor het tekstlettertype hebt voltooid, klikt u op Afdrukken om de afdruk in te voeren voorbeeldpagina. Op de afdrukvoorbeeldpagina kunt u het aantal exemplaren dat in één keer moet worden afgedrukt en de afdrukrichting toevoegen. Wij raden de standaard afdrukrichting aan.



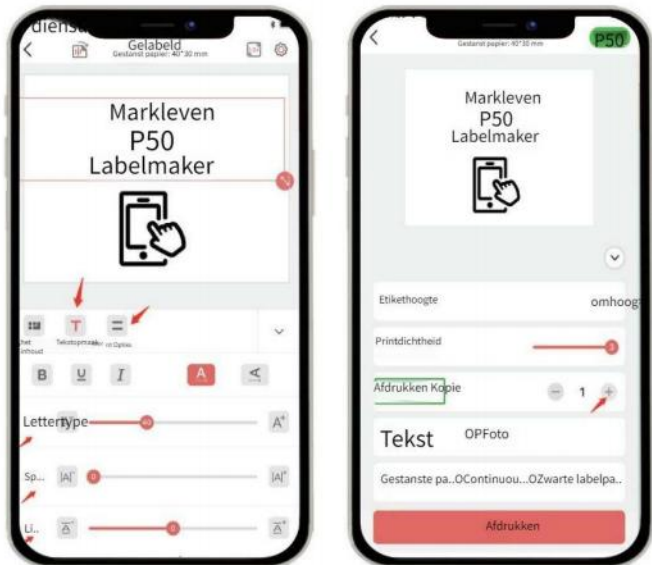

Nadat het afdrukken is voltooid, scheurt u het label af, beginnend vanaf de ene kant van het label naar de andere kant, wat eenvoudiger en arbeidsbesparender is



6 MARKLIFE APP-FUNCTIES

Bewerken van labelinhoud

Marklife APP ondersteunt vet lettertype, cursief, regelafstand en woord aanpassing van de afstand. Ondersteun zelfs het toevoegen van afbeeldingen van teksttype of schetstype, randen, stickers, datums, QR-codes gegenereerd door de Label-maker, graffiti en opeenvolgende serienummers. Deze printer ondersteunt het afdrucken van foto's en schetsen Nadat u bent ingelogd, kunt u de Excel-importfunctie gebruiken

Wolkensjabloon

U kunt ook een sjabloon vinden in "cloudsjabloon" met hetzelfde formaat en hetzelfde uiterlijk als het label dat u gebruikt om een label te maken. Als u een sjabloon kiest dat niet overeenkomt met het formaat en de uiterlijk van het label dat u gebruikt, zal dit resulteren in een mislukte afdruk.

7 GIDS VOOR PROBLEEMOPLOSSING

Als uw probleem niet in de onderstaande tabel wordt aangetroffen, kunt u afsluiten en start opnieuw op om het opnieuw te proberen.

Heeft u vragen? Stuur ons gerust een e-mail, wij zijn u graag van dienst!

Categorie	Item nr.	Vraag	Antwoord (mogelijke oorzaken en oplossingen)
Abnormaal licht Weergave	1	Waarom doet het rood licht tonen?	A. Papiertekort: Vervang het etiket: B. Oververhitting: Schakel de printer uit en wacht totdat deze is afgekoeld voordat u deze opnieuw gebruikt.
	2	Waarom is de rood licht knipperend?	Laag stroomverbruik: Laad de printer op
	3	Waarom doet het rood licht een sinaasappel licht?	De foutsproingsmodus is geopend: afsluiten en opnieuw opstarten.
Bluetooth	4	Waarom doet de printer aansluiten mislukking	A. Sluit hem aan via de "Marklife"-app, niet vanuit het Bluetooth-gedeelte van de telefoon. B. Mobiele telefoon Bluetooth is niet open, open Bluetooth C. Printer Bluetooth-fout wanneer het rode lampje brandt knippert snel, zie punt 2. D. Printer Bluetooth wordt bezet door een andere mobiele telefoon E. De mobiele Android-app heeft locatietoestemming nodig voordat deze naar printers in de buurt kan zoeken.
Etiket Kalibratie	5	Hoe doe Etiket Kalibratie	a. Zet de labelmaker aan, druk twee keer snel achter elkaar op de aan/uit-knop. De labelmaker zal naar buiten komen met een label voor de labelkalibratie. b. De kalibratie is in orde als het uiteinde van het label zich vlak naast de labeluitgang bevindt. Als slechts een deel van het label naar buiten komt, druk dan nogmaals op de knop voor herkalibratie

Categorie	Item nr.	Vraag	Antwoord (mogelijke oorzaken en oplossingen)
Afdrukken Mislukking	6	Waarom wordt het afgedrukt etiket leeg	a.Het afdruppapier wordt ondersteboven geplaatst. Vervang het papier in de juiste richting b.Papierprobleem: Vervang een ander labelpapier, voer de labelkalibratie uit en druk af
	7	Waarom het printen is wazig en incompleet	A. Laag vermogen, het rode lampje knippert: Laad de printer op. B. Ik heb geen etiketkalibratie uitgevoerd vóór het afdrukken. Voer de etiketkalibratie uit en druk opnieuw af. c.Slechte kwaliteit printpapier, vervang een nieuwe rol etiketten. <small>Probleem met printkop: Controleer of er iets aan de printkop is gedaan.</small> Als dit het geval is, veeg dan af en reinig de printkop met een alcoholdoekje. In uitgeschakelde toestand.
	8	Waarom is de gedrukte inhoud niet gecentreerd?	a. Kalibreer het label niet vóór het afdrukken: kalibreer het voordat u begint met afdrukken. b.De modelinstelling van de printer in de APP komt niet overeen met de gebruikte printer, selecteer het model opnieuw. c.Als het in de APP ingestelde labelformaat niet overeenkomt met het daadwerkelijke label, stelt u het formaat opnieuw in en probeert u opnieuw af te drukken. d.Controleer of het lettertype te groot is buiten het afdrukbereik, pas de lettergrootte aan en probeer het opnieuw.
Stop Afdrukken	9	Waarom deed de printer plotseling stoppen met afdrukken	Om de betrouwbaarheid van de printer te garanderen, is de printer ontworpen met verschillende zelfbeschermingsmiddelen, waaronder 'papier op', 'papierbak open', 'laag stroomverbruik', enz. Behandel de situatie volgens de gerelateerde oplossing.

Als een van de onderstaande problemen zich voordoet, reinig dan de printkop/met rubber bedekte rol:
Wazig afdrukken
 - Luid geluid bij het invoeren van het papier
 .Er zitten lijmresten of stof aan de printkop

Reinigingsprocedures:

1. Zet de printer uit,
2. Wacht tot de rol na het afdrukken volledig is afgekoeld. Open de bedek en vind de printkop;
3. Verwijder het stof of de vlekken met een alcoholisch watje (uitgelekt) of exclusieve printerreinigingspen (moet worden aangeschaft)
4. Wacht 5-10 minuten om er zeker van te zijn dat de alcohol is vervluchtigd voordat u de printer inschakelt.

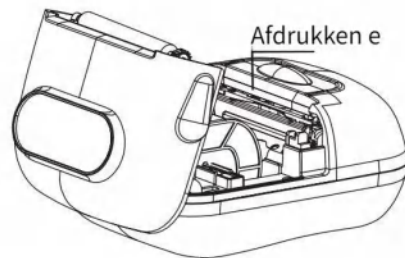

9 WAARSCHUWING

- 1) Zorg ervoor dat er vóór gebruik geen vuil in de papierbak zit, anders de printkop kan tijdens het afdrukken beschadigd raken. Als er vuil is, maak dan de papierbak leeg en print de kop met alcohol.
- 2) Schakel de stroom onmiddellijk uit als de labelmaker een fout maakt.
- 3) Er zit een complex circuit in de labelmaker. Demonteer de labelmaker niet zelf.
- 4) Gelieve niet te knijpen, mechanische trillingen, schudden van de labelmaker.
- 5) Gebruik de labelmaker niet in de buurt van brandbare materialen, zoals benzinestations en brandstofdepots.
- 6) Laad de batterij op in een koele, geventileerde ruimte. Stel het etiket niet bloot fabrikant en USB-kabel bloot aan hoge temperaturen, hoge luchtvochtigheid of leg ze in water om kortsluiting te voorkomen, waardoor de batterij kan opwarmen, roken, vervormen, beschadigen of zelfs ontploffen. Als de labelmaker en de USB-kabel zo zijn aangesloten dat ze smelten voor water of andere vloeistoffen, schakel dan onmiddellijk de stroom uit. Wanneer u merkt dat de labelmaker of de stroomadapter rookt of ruikt, koppel dan onmiddellijk de stroomadapter los en let op dat u zich niet verbrandt.
- 7) Demonteer of wijzig de labelmaker niet en verbied ten strengste het opladen met een beschadigd netsnoer, anders kan dit leiden tot elektrische schokken, brand en schade aan de labelmaker.

10 OPMERKINGEN

- 1) Bewaar dit product en de accessoires op een veilige plaats, buiten het bereik van kinderen, om gevaar te voorkomen.
- 2) Demonteer de printer niet zelf. Wanneer de machine bezig is met afdrukken, mag u de klep van de papierbak niet openen. Nadat het afdrukken is voltooid, verkeert de printkop nog steeds in een hoge temperatuur. Raak deze niet aan om brandwonden te voorkomen.
- 3) Tijdens het opladen moeten de printer en de voedingsadapter in een ventilatieruimte op kamertemperatuur worden geplaatst.
- 4) Gebruik een schone, zachte doek om de printer voorzichtig te sassafras, verbied het gebruik van opgeloste stoffen, met bijtende chemicaliën en reinigingsmiddelen, zoals benzeen, verdunner.
- 5) Maak de voedingsadapter, zorg ervoor dat de printer is uitgeschakeld. Een te hoge of te lage omgevingstemperatuur zal resulteren in een lagere afdrukkwaliteit.
- 6) Neem contact op met de klantenservice als de batterij niet aan de prestatie-eisen kan voldoen.
- 7) Gebruik ons origineel printpapier, anders kan dit leiden tot een slechte afdrukkwaliteit of zelfs tot schade aan de printer.
- 8) Het tijdstip van het laatst printen op thermisch papier hangt samen met de kwaliteit van het thermisch printpapier.
- 9) Als u bonnen wilt afdrukken voor langdurig behoud, gebruik dan duurzaam thermisch afdrukpapier.
- 10) Als u een voedingsadapter gebruikt om stroom te leveren, moet u een voeding aanschaffen adapter die CCC-certificering heeft verkregen om aan de standaardvereisten te voldoen.

11 GARANTIE

Vanaf de aankoopdatum bedraagt de garantie op de printkop van dit product 3 maanden, de rest van de onderdelengarantie bedraagt 12 maanden

Tijdens de garantieperiode is er in de volgende gevallen geen garanteservice beschikbaar.

- 1) Buiten de garantie.
- 2) Ongeautoriseerde demontage en reparatie of ongeoorloofde wijziging
- 3) Schade of krassen veroorzaakt door kunstmatige en andere krachten.
- 4) Schade veroorzaakt door een ongeval of door gebruik van onderdelen van andere merken of verbruiksartikelen van lage kwaliteit.
- 5) Printerstoring of schade als gevolg van onjuiste installatie en gebruik
- 6) Printerstoring of schade veroorzaakt door het gebruik van het product in een werkomgeving die niet door het product wordt gespecificeerd.
- 7) Printerstoring of schade als gevolg van oneigenlijk gebruik (buiten werkbelasting, enz.) of onderhoud (vocht, enz.).



MANUALE DELLA STAMPANTE PER ETICHETTE P50

CONTENUTI

01 Lista di imballaggio	01
02 Introduzione	02
03 Per iniziare	05
04 Installazione e configurazione dell'APP Marklife	08
05 Crea e stampa la tua etichetta	12
06 Funzionalità dell'APP Marklife	20
07 Guida alla risoluzione dei problemi	21
08 Pulizia testina di stampa/ruolo rivestito in gomma	23
09 Avvertimento	24
10 note	25
11 Garanzia	26

1 LISTA IMBALLAGGIO



Stampante*1



Cavo di tipo C*1



Utilizzare il manuale * 1
(include istruzioni, garanzie e certificato)

2 INTRODUZIONE

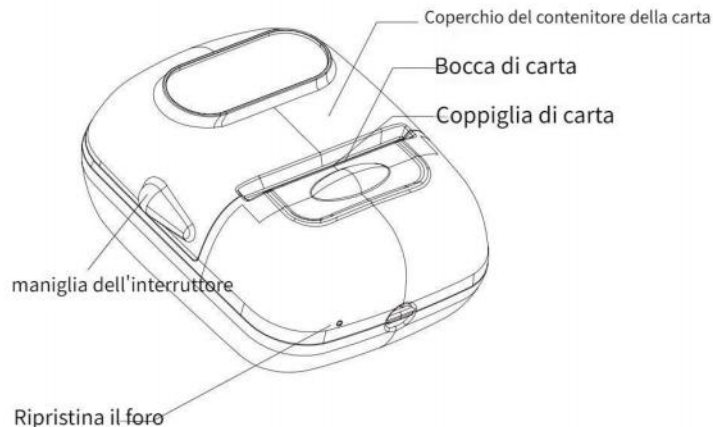

Parametri di base

Modello prodotto: P50

Larghezza di stampa: 20 mm~50 mm

Precisione di stampa: 203 DPI

Bluetooth: 4.0

Capacità della batteria: 1200mAh

Tempo di ricarica: meno di 3 ore

Durata della batteria: lunghezza di stampa continua superiore a 150 metri

Durata della batteria: tempi di carica e scarica: più di

500 volte Durata di stampa: più di 50 km;

Questa etichettatrice è adatta solo per la stampa di carta per etichette termiche. Per una migliore qualità di stampa, si consiglia di utilizzare la carta per etichette del nostro negozio.

Se l'etichettatrice non viene utilizzata per un lungo periodo, per garantire la durata

la testina di stampa deve essere pulita a lungo con cotone imbevuto di alcol e la batteria deve essere caricata regolarmente.



Nota: i consumatori devono utilizzare l'alimentatore che ha ottenuto l'obbligo cinese Certificazione e incontrare il requisiti standard

Pulsante di accensione/spengimento

Accendere l'etichettatrice P50: tenere premuto il pulsante On/Off fino a quando appare la luce verde del pulsante.

Calibrazione etichetta: Premere il pulsante On/Off due volte in rapida successione, l'etichettatrice P50 uscirà con un'etichetta per la calibrazione dell'etichetta

Spegnere l'etichettatrice P50: tenere premuto il pulsante di accensione/spengimento finché la spia del pulsante non si spegne.

L'etichettatrice P50 si spegne automaticamente se non viene utilizzata 20 minuti.

Descrizione dello stato della luce

Luce verde: completamente carica/in stato di utilizzo normale

Luce rossa: In carica/Mancanza di carta/Surriscaldamento/Apertura del coperchio

Luce rossa lampeggiante: potenza ridotta, la batteria scarica causerà una stampa poco chiara, caricarla in tempo.

Luce arancione: il firmware è in fase di aggiornamento.

Aspetta solo il termine dell'aggiornamento del firmware e riavvia.

Luce blu: il Bluetooth è connesso e in stato di utilizzo normale

Luce blu lampeggiante: il Bluetooth non è connesso

3 INIZIARE

Passaggio 1: inserire le etichette

1. Aprire il coperchio del contenitore della carta tenendo le maniglie degli interruttori e sollevando il coperchio verso l'alto.
2. Estrarre la bobina e rimuovere la piastra mobile. Caricare la carta sul rocchetto, rimettere la piastra mobile e regolarne le dimensioni adeguate assicurarsi che la piastra mobile sia fissata per evitare distorsioni di stampa
3. Assicurarsi che il lato adesivo sia rivolto verso il basso durante il caricamento della carta. Chiudere il coperchio con un po' di carta rimasta all'esterno della taglierina.
4. Accensione: tieni premuto il pulsante di accensione/spengimento finché sul pulsante non appare una luce verde.

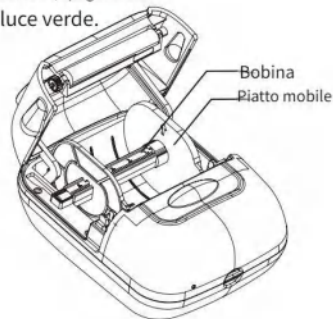

Il rilevatore della macchina è sulla destra mentre la carta deve essere posizionata all'estrema destra.

Per la carta con spazi vuoti, è necessario installare l'albero della carta e il deflettore si sposta verso il morsetto

il rotolo di carta, è possibile rilevare la carta e la spia della stampante diventa verde.



1. Estrarre la bobina intera, con il rotolo di etichette accanto alla guida laterale destra
2. La bobina è installata lungo la scanalatura del deflettore sinistro e del deflettore sinistro si sposta verso destra con forza per bloccare saldamente la carta e inserirla nella macchina.
3. L'installazione corretta è mostrata nella Figura 3. Le parti taglienti su entrambi i lati del deflettore sia rivolto in avanti e prestare attenzione al messaggio che questo lato è rivolto verso l'alto sul deflettore destro

Installazione su carta continua, la barra di supporto direttamente fuori dalla carta. Basta inserirlo.

Stampare a faccia in giù.



4 INSTALLARE E CONFIGURARE L'APP MARKLIFE

Scarica l'APP

Per i telefoni Apple, cerca "Marklife" nell'App Store di Apple per scaricare l'APP

Per i telefoni Android, cerca "Marklife" in Google Play per ottenerlo.

Cerca "Marklife" nell'App Store



Installazione dell'APP

Per installare e configurare l'APP Marklife, basta seguire le indicazioni sullo schermo istruzioni che guidano l'utente attraverso il processo di configurazione, compreso l'accesso impostazioni dei diritti per il supporto.

Connettività Bluetooth APP, memorizzazione di etichette personalizzate e funzione di stampa di testo personalizzato locale.



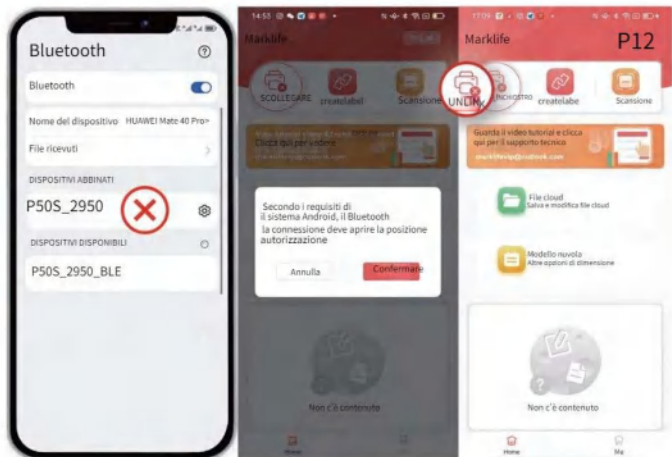

Non è possibile collegare il Bluetooth dell'impostazione del cellulare!

Nota: il telefono cellulare deve attivare la funzione Bluetooth per cercare il numero Bluetooth della stampante per etichette nell'APP (l'autorizzazione Bluetooth del telefono cellulare è uguale al ponte tra il telefono cellulare e la stampante) -

Accettare l'autorizzazione alla posizione, in modo che quando il telefono cellulare cerca la stampante per etichette, possa trovare il Bluetooth della stampante e connettersi normalmente. Questo è un requisito del sistema Android. Finché il prodotto elettronico Bluetooth è connesso, è necessario richiedere l'autorizzazione alla localizzazione, altrimenti il

il telefono cellulare non sarà in grado di trovare il prodotto elettronico Bluetooth.

Collega il P50 all'APP

Accendi l'etichettatrice: tieni premuto il pulsante On/Off finché non si accende appare la luce verde del pulsante

.Attiva il Bluetooth sul tuo telefono Apri l'APP Marklife

oFai clic su Modalità visitatore, la nostra APP supporta la modalità visitatore, il che significa puoi utilizzare l'app senza registrarti. Puoi anche registrarti o accedere tramite un account di terze parti.

Fare clic sul pulsante "Scollegato", trovare il nome dell'etichettatrice P50, e fare clic su Collegato.

NOTA: assicurati di connettere il dispositivo dal lato dell'app. Esso fallirà se ti connetti dalla sezione Bluetooth del telefono.

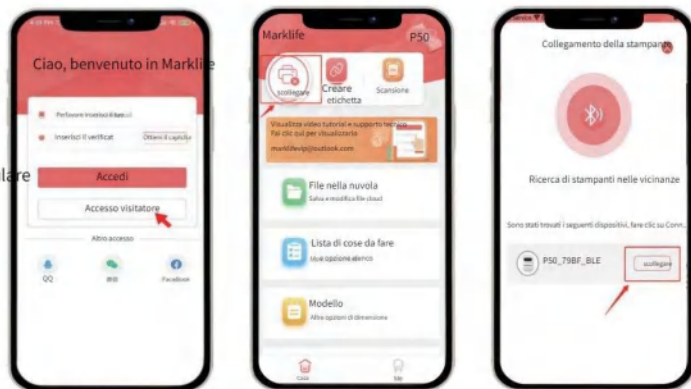

5 CREA E STAMPA LA TUA ETICHETTA

Segui questi passaggi per stampare le etichette che desideri:

oVai a Crea etichetta>Seleziona tipo di etichetta>Etichetta gap>Dimensione rapida
selezione>Testo e modifica il contenuto dell'etichetta seguendo
le linee guida riportate di seguito.

oDopo aver terminato la progettazione del contenuto, fare clic su Stampa>Controlla anteprima
pagina>Stampa.

NOTA:

-La calibrazione dell'etichetta deve essere eseguita ogni volta che si apre il
contenitore prima della stampa, altrimenti il contenuto dell'etichetta verrà stampato sfalsato. -Assicurarsi
di selezionare il tipo e il formato della carta per etichette corrispondenti

prima della stampa. La selezione di un tipo e formato di
carta inappropriati potrebbe causare errori di stampa o spreco di carta.

L'etichettatrice P50 viene fornita con un rotolo di etichette Gap, dimensioni 40*30 mm



Se utilizzi carta gap non ufficiale, nella home page dell'APP fai
clic su "Crea etichetta" - "Etichetta gap" - "Conferma" - Impostazione

Per carta continua. Nella home page dell'APP, fare clic su "Crea Etichetta" - "Carta continua" - "Impostazione larghezza" - "Crea" - "Testo" - "Modifica" - "Stampa"



Scansione APP per ottenere il modello

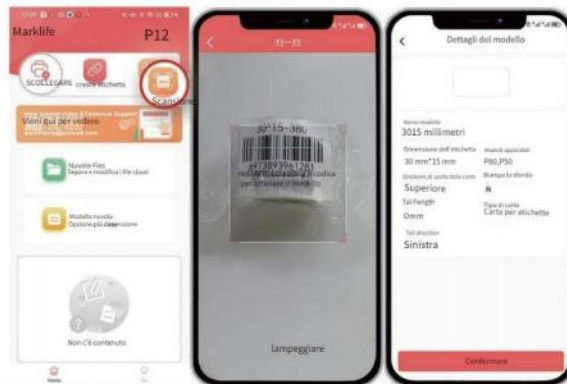

Per la carta gap, fare clic su "Scansione" dell'APP per leggere il modello di identificazione del codice a barre sull'etichetta, accedere alla pagina di modifica per modificare il contenuto e stampare

Fai doppio clic su "Fai doppio clic su Modifica" per modificare il testo, puoi trascinare la casella di testo per regolare la posizione del testo. Scegli la dimensione del testo, il carattere e l'allineamento a sinistra e a destra oppure trascina direttamente la casella di testo per completare il file

regolazione della posizione del testo. Puoi anche aggiungere alcuni adesivi. Graffiti, date, linee, forme e numeri. L'etichettatrice P50 supporta anche la stampa di immagini, Excel, codice, codice QR e OCR

Dopo aver terminato le impostazioni del carattere del testo, fare clic su Stampa per accedere alla pagina di anteprima. Nella pagina di anteprima di stampa è possibile aggiungere il numero di copie da stampare contemporaneamente e la direzione di stampa; si consiglia la direzione di stampa predefinita.



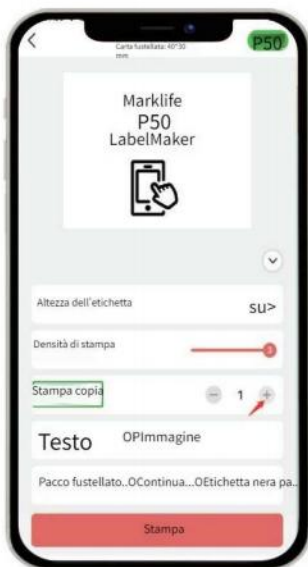

Una volta completata la stampa, strappare l'etichetta iniziando da un lato all'altro, il che è più semplice e fa risparmiare manodopera



6 CARATTERISTICHE DELL'APP MARKLIFE

Modifica del contenuto dell'etichetta

L'APP Marklife supporta caratteri in grassetto, corsivo, interlinea e parole regolazione della spaziatura. Supporta anche l'aggiunta di immagini di testo o di schizzo, bordi, adesivi, date, codici QR generati dal produttore di label, graffiti e numeri di serie consecutivi.

Questa stampante supporta la stampa di foto e schizzi

È possibile utilizzare la funzione di importazione di Excel dopo aver effettuato l'accesso

Modello nuvola

Puoi anche trovare un modello da "modello cloud" con le stesse dimensioni e lo stesso aspetto dell'etichetta che stai utilizzando per creare un'etichetta.

Se scegli un modello che non corrisponde alle dimensioni e al

l'aspetto dell'etichetta che si sta utilizzando, la stampa non sarà riuscita.

7 GUIDA ALLA RISOLUZIONE DEI PROBLEMI

Se il tuo problema non è presente nella tabella seguente, puoi spegnere e riavviare per riprovare.

Per qualsiasi domanda, non esitare a inviarcì un'e-mail, saremo felici di servirti!

Categoria	Oggetto numero.	Domanda	Risposta (possibili cause e soluzioni)
Anormale leggero Schermo	1	Perché lo fa mostrare una luce rossa?	UN. Mancanza di carta: sostituire l'etichetta; B. Surriscaldamento: spegnere la stampante e attendere che si raffreddi prima di riutilizzarla.
	2	Perché è il luce rossa lampeggiante?	Basso consumo: caricare la stampante
	3	Perché lo fa mostra un'arancia leggero?	È stata attivata la modalità di debug: spegnere e riavviare.
Bluetooth	4	Perché il collegare la stampante fallire	R. Collegalo dall'app "Marklife", non dalla sezione Bluetooth del telefono. B. Il Bluetooth del cellulare non è aperto, aprire il Bluetooth C. Guasto Bluetooth della stampante quando si accende la luce rossa lampeggia rapidamente, fare riferimento al punto 2. D. Il Bluetooth della stampante è occupato da un altro telefono cellulare E. L'APP mobile Android deve ottenere l'autorizzazione alla posizione prima di poter cercare le stampanti nelle vicinanze.
Etichetta Calibrazione	5	Come fare Etichetta Calibrazione	a. Accendere l'etichettatrice, premere il pulsante On/Off due volte in rapida successione, l'etichettatrice uscirà con un'etichetta per la calibrazione dell'etichetta. b. La calibrazione è OK se l'estremità dell'etichetta è proprio accanto all'uscita dell'etichetta, se esce solo una parte dell'etichetta, premere nuovamente il pulsante per la ricalibrazione

Categoria	Oggetto numero.	Domanda	Risposta (possibili cause e soluzioni)
Stampa Fallire	6	Perché è stampato etichetta vuota	a. La carta da stampa è posizionata sottosopra. Sostituire la carta con l'orientamento corretto b. Problema relativo alla carta: sostituire un'altra carta per etichette, eseguire la calibrazione dell'etichetta e stampare
	7	Perché la stampa è sfocata e incompleto	UN. Bassa potenza. la luce rossa lampeggia: caricare la stampante. B. Non è stata eseguita la calibrazione dell'etichetta prima della stampa. Eseguire la calibrazione dell'etichetta e stampare di nuovo. c. Carta da stampa di scarsa qualità, sostituire un nuovo rotolo di etichette. Problema relativo alla testina di stampa: verificare se è stato fatto qualcosa sulla testina di stampa. Se lo è, pulisci e pulire la testina di stampa con un batuffolo di cotone imbevuto di alcol Nello stato di arresto.
	8	Perché è il contenuto stampato non centrato?	a. Non calibrare l'etichetta prima della stampa: calibrarla prima di iniziare a stampare. b. L'impostazione del modello della stampante nell'APP non corrisponde alla stampante utilizzata, selezionare nuovamente il modello. c. Se la dimensione dell'etichetta impostata nell'APP non corrisponde all'etichetta effettiva, reimpostare la dimensione e riprovare a stampare. d. Verificare se il carattere è troppo grande oltre l'intervallo di stampa, regolare la dimensione del carattere e riprovare.
Fermare Stampa	9	Perché il stampante all'improvviso interrompere la stampa	Per garantire l'affidabilità della stampante, la stampante è progettata con varie autoprotezioni, tra cui "carta esaurita", "contenitore carta aperto", "basso consumo", ecc. Gestire la situazione in base alle relative soluzioni.

Se si verifica uno dei seguenti problemi, pulire la testina di stampa/il rullo ricoperto di gomma:

Stampa sfocata

-Forte rumore durante l'alimentazione della carta

.Sono presenti residui di colla o polvere attaccati alla testina di stampa

Procedure di pulizia:

1. Spegner la stampante,
2. Attendere che il rotolo si raffreddi completamente dopo la stampa. Apri il coprire e trovare la testina di stampa;
3. Pulisci la polvere o le macchie con un batuffolo di cotone alcolico (sgocciolato) o esclusiva penna per la pulizia della stampante (da acquistare)
4. Attendere 5-10 minuti per assicurarsi che l'alcol sia volatilizzato prima di accendere la stampante.

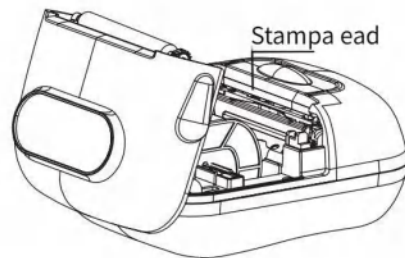

9 AVVERTIMENTO

- 1) Assicurarsi che non vi siano residui nel contenitore della carta prima dell'uso, altrimenti la testina di stampa potrebbe danneggiarsi durante la stampa. Se è presente dello sporco, pulire il contenitore della carta e stampare la testina con alcol.
- 2) Spegnerne immediatamente l'alimentazione in caso di guasto dell'etichettatrice.
- 3) All'interno dell'etichettatrice è presente un circuito complesso e si prega di non smontare l'etichettatrice da soli.
- 4) Non schiacciare, vibrare meccanicamente o scuotere l'etichettatrice.
- 5) Non utilizzare l'etichettatrice in prossimità di materiali infiammabili come stazioni di servizio e depositi di carburante.
- 6) Caricare la batteria in una stanza fresca e ventilata. Non esporre l'etichetta produttore e il cavo USB a temperature elevate, elevata umidità o metterli in acqua per evitare cortocircuiti, causando surriscaldamento, fumo, deformazione, danni o addirittura un'esplosione della batteria. Se l'etichettatrice e il cavo USB sono collegati e si sciolgono in acqua o altri liquidi, scollegare immediatamente l'alimentazione. Quando si nota che l'etichettatrice o l'alimentatore emettono fumo o emanano odori, scollegare immediatamente l'alimentatore e prestare attenzione a evitare ustioni.
- 7) Non smontare o modificare l'etichettatrice e vietare rigorosamente la ricarica con un cavo di alimentazione danneggiato, altrimenti si potrebbero verificare scosse elettriche, incendi e danni all'etichettatrice.

10 APPUNTI

- 1) Conservare il prodotto e gli accessori in un luogo sicuro fuori dalla portata dei bambini per evitare pericoli.
- 2) Non smontare la stampante da soli. Quando la macchina sta stampando, non aprire il coperchio del contenitore della carta. Al termine della stampa, la testina di stampa è ancora ad alta temperatura, non toccarla per evitare ustioni.
- 3) Durante la ricarica, la stampante e l'alimentatore devono essere posizionati in un luogo ventilato a temperatura ambiente.
- 4) Utilizzare un panno morbido e pulito per pulire delicatamente la stampante sassofrasso, vietare l'uso di sostanze disciolte, sostanze chimiche corrosive e detergenti, come benzene, diluenti.
- 5) Realizzare l'adattatore di alimentazione, assicurarsi che la stampante sia spenta. Una temperatura ambiente troppo alta o troppo bassa comporterà una qualità di stampa inferiore.
- 6) Contattare il servizio clienti post-vendita quando la batteria non è in grado di soddisfare i requisiti prestazionali.
- 7) Utilizzare la nostra carta da stampa originale, altrimenti la qualità di stampa potrebbe essere scarsa o addirittura danneggiare la stampante.
- 8) Il tempo di ultima stampa su carta termica è legato alla qualità della carta termica.
- 9) Se si desidera stampare ricevute per la conservazione a lungo termine, utilizzare carta da stampa termica a lunga durata.
- 10) se si utilizza un alimentatore per fornire alimentazione, è necessario acquistare un alimentatore adattatore che ha ottenuto la certificazione CCC per soddisfare i requisiti standard.

11 GARANZIA

Dalla data di acquisto, la garanzia della testina di stampa del prodotto è di 3 mesi, il resto della garanzia delle parti è di 12 mesi

Il servizio di garanzia non è disponibile per i seguenti casi durante il periodo di garanzia.

- 1) Fuori garanzia.
- 2) Smontaggio e riparazione non autorizzati o modifiche non autorizzate
- 3) Danni o graffi causati da forze artificiali o di altro tipo.
- 4) Danni causati da incidenti o dall'uso di altri componenti di marca o materiali di consumo di bassa qualità.
- 5) Guasti o danni alla stampante dovuti a installazione e utilizzo errati
- 6) Guasto o danno alla stampante causato dall'uso del prodotto in un ambiente di lavoro non specificato dal prodotto.
- 7) Guasti o danni alla stampante dovuti a uso improprio (oltre il carico di lavoro, ecc.) o manutenzione (umidità, ecc.).